

VISTA ELEVACION  
BASE PARA ASOTEA  
SLM ANG

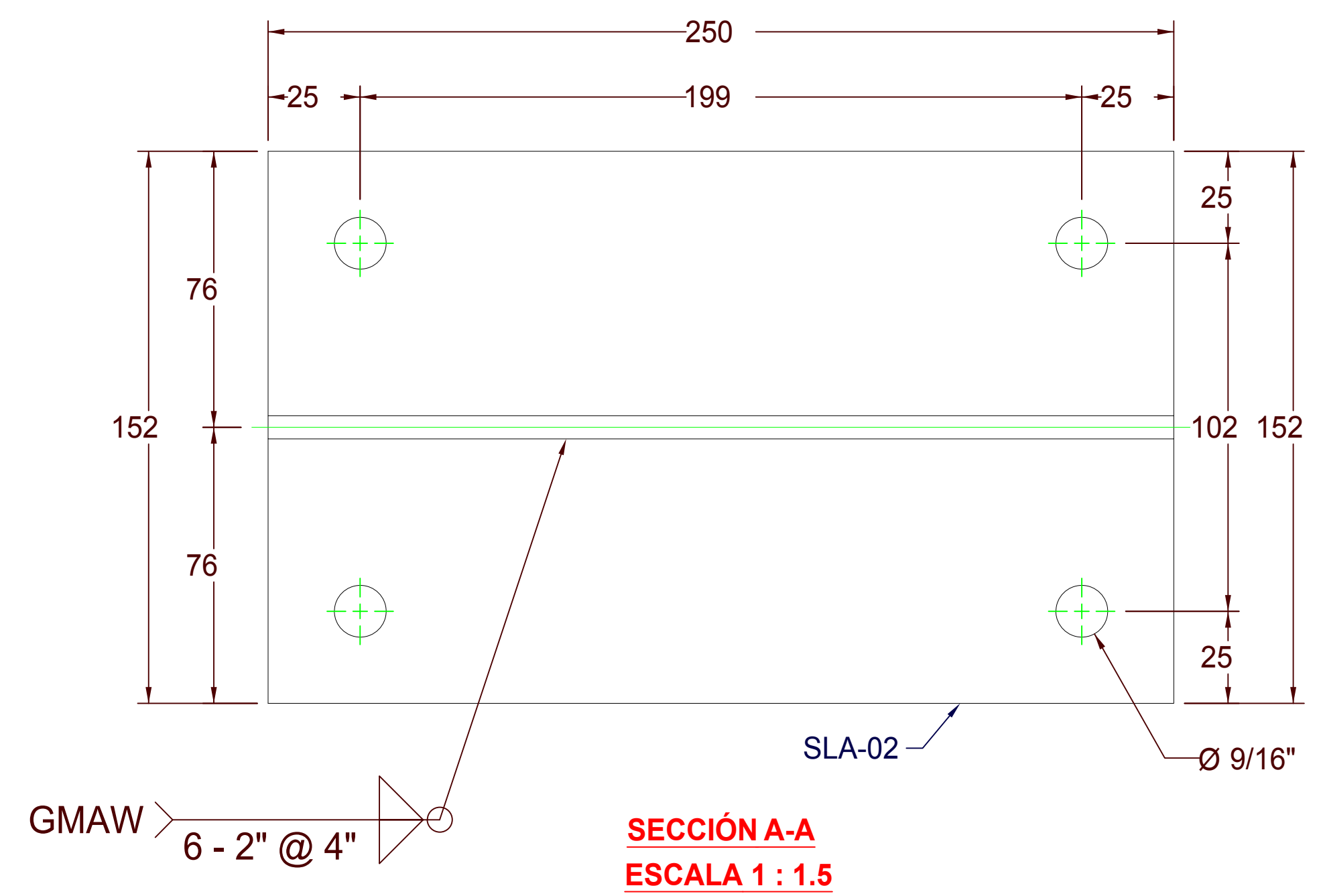

SECCIÓN A-A  
ESCALA 1 : 1.5

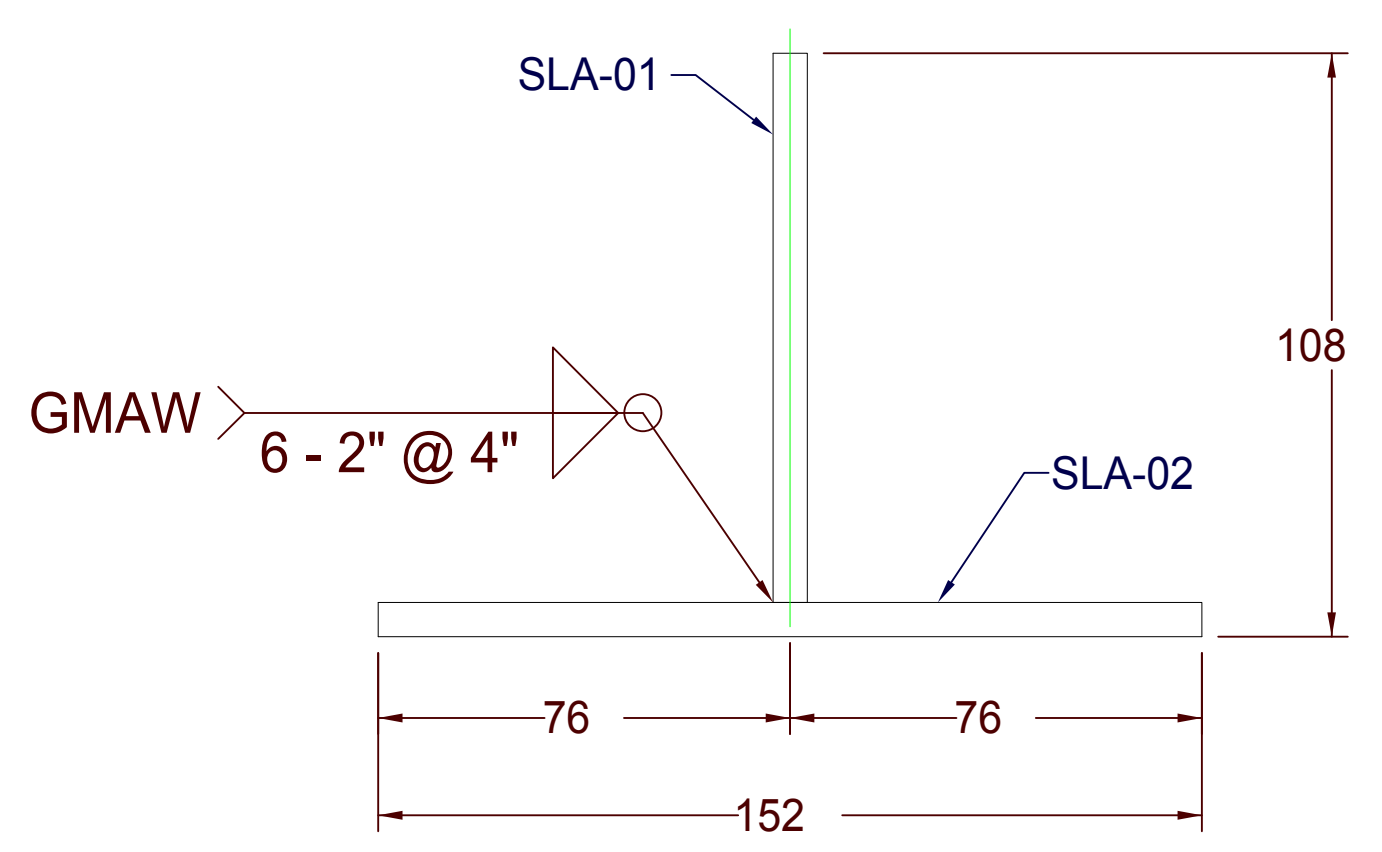

SECCIÓN B-B  
ESCALA 1:1.5

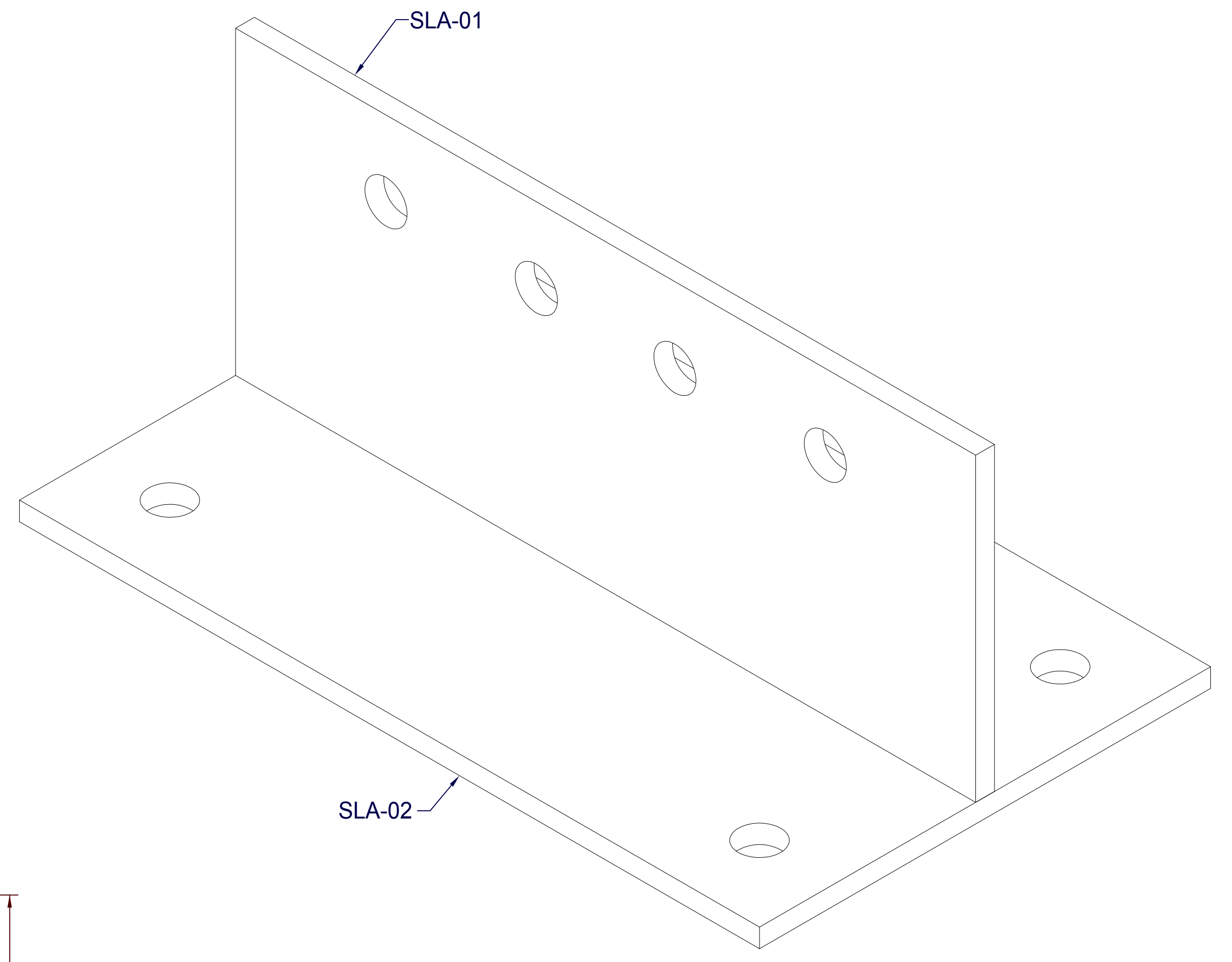

VISTA ISOMETRICA  
BASE PARA ASOTEA  
SLM ANG

	DESCRIPCIÓN DE PRODUCTO	ACABADO	NOTAS GENERALES
SISTEMAS Y SERVICIOS DE COMUNICACIÓN S.A. DE C.V. WWW.SYSCOM.MX	BASE PARA ASOTEA CON 4 ORIFICIOS Y 4 PUNTOS DE FIJACIÓN MODELO SLMANG NOMBRE DE PLANO: SLMANG-001	GALVANIZADO POR INMERSIÓN EN CALIENTE. PESO: 0.85 KG ELABORÓ: DEPARTAMENTO DE INGENIERÍA SYSCOM AUTORIZÓ: DEPARTAMENTO DE INGENIERÍA SYSCOM FECHA DE ELABORACIÓN: 12/07/16 ACOTADO: CM	1. MEDIDAS EN CENTÍMETROS, EXCEPTO INDICADAS. 2. TOLERANCIAS GENERALES ± .5 CM, O INDICADAS. 3. TODO MATERIAL ES DE ACERO ASTM-36. 4. TODA LA SOLDADURA SERA DEL TIPO AWS E7018. 5. LA TORNILLERIA ES GRADO MÁQUINA Y/O INOXIDABLE. TODA LA INFORMACIÓN EMITIDA EN ESTE PLANO ES PROPIEDAD DE INTELLECTUAL DE SYSCOM. QUEDA PROHIBIDA SU REPRODUCCIÓN PARCIAL O TOTAL.