

MOTORREDUCTOR PARA CANCELAS BATIENTES



FA00437-ES



MANUAL DE INSTALACIÓN

AX3024 / AX5024

ES Español



¡ATENCIÓN! Instrucciones importantes para la seguridad de las personas: ¡LEER DETENIDAMENTE!



PREÁMBULO

• ESTE PRODUCTO DEBE DESTINARSE EXCLUSIVAMENTE AL USO PARA EL CUAL HA SIDO EXPRESAMENTE DISEÑADO. CUALQUIER USO DIFERENTE SE DEBE CONSIDERAR PELIGROSO. CAME S.P.A NO PUEDE SER CONSIDERADA RESPONSABLE DE EVENTUALES DAÑOS DEBIDOS A USOS IMPROPIOS, ERRÓNEOS E IRRAZONABLES • ESTAS ADVERTENCIAS SE TIENEN QUE GUARDAR JUNTO CON LOS MANUALES DE INSTALACIÓN Y DE USO DE LOS COMPONENTES DEL SISTEMA DE AUTOMATIZACIÓN.

ANTES DE EFECTUAR LA INSTALACIÓN

(COMPROBACIÓN DEL RIESGO EXISTENTE: EN CASO DE EVALUACIÓN NEGATIVA NO PROSEGUIR SIN ANTES HABER CUMPLIDO CON LAS OBLIGACIONES DE PONER EN CONDICIONES DE SEGURIDAD LA INSTALACIÓN)

• COMPROBAR QUE LA PARTE QUE SE VA A AUTOMATIZAR ESTÉ EN BUENAS CONDICIONES MECÁNICAS, EQUILIBRADA Y ALINEADA Y QUE SE ABRA Y CIERRE CORRECTAMENTE. CERCIOARSE DE QUE EXISTAN ADECUADOS TOPES MECÁNICOS • SI LA AUTOMATIZACIÓN SE TUVIERA QUE INSTALAR A UNA ALTURA POR DEBAJO DE 2,5 M CON RESPECTO AL PAVIMENTO U OTRO NIVEL DE ACCESO, VERIFICAR SI ES NECESARIO UTILIZAR PROTECCIONES Y/O ADVERTENCIAS • EN CASO DE ABERTURAS PARA PEATONES PRESENTES EN LAS HOJAS QUE SE VAN A AUTOMATIZAR, DEBE EXISTIR UN SISTEMA DE BLOQUEO DE LA APERTURA DURANTE EL MOVIMIENTO • CERCIOARSE DE QUE LA APERTURA DE LA HOJA AUTOMATIZADA NO PUEDA CAUSAR SITUACIONES DE ATRAPAMIENTO CON LAS PARTES FIJAS CIRCUNDANTES • NO MONTAR LA AUTOMATIZACIÓN AL REVÉS NI SOBRE ELEMENTOS QUE PUEDAN PLEGARSE. SI FUESE NECESARIO, AÑADIR UNOS REFUERZOS ADECUADOS EN LOS PUNTOS DE FIJACIÓN • NO INSTALAR EN HOJAS QUE NO ESTÉN HORIZONTALES • COMPROBAR QUE EVENTUALES DISPOSITIVOS DE RIEGO NO PUEDAN MOJAR LA AUTOMATIZACIÓN DESDE ABAJO HACIA ARRIBA • COMPROBAR QUE EL RANGO DE TEMPERATURA INDICADO EN LA AUTOMATIZACIÓN SEA ADECUADO PARA EL LUGAR DONDE SE EFECTÚA LA INSTALACIÓN • AJUSTARSE A TODAS LAS INSTRUCCIONES YA QUE UNA INSTALACIÓN ERRÓNEA PUEDE CAUSAR LESIONES GRAVES • PARA LA SEGURIDAD DE LAS PERSONAS ES IMPORTANTE AJUSTARSE A ESTAS INSTRUCCIONES. GUARDAR ESTAS INSTRUCCIONES.

INSTALACIÓN

• INDICAR Y DELIMITAR ADECUADAMENTE TODA LA OBRA PARA EVITAR ACCESOS DE PERSONAS NO AUTORIZADAS AL ÁREA DE TRABAJO, EN PARTICULAR DE MENORES Y NIÑOS • PRESTAR ATENCIÓN AL MANEJAR LAS AUTOMATIZACIONES QUE PESEN MÁS DE 20 KG. EN TAL CASO ES NECESARIO UTILIZAR HERRAMIENTAS PARA EFECTUAR LOS DESPLAZAMIENTOS EN CONDICIONES DE SEGURIDAD • TODOS LOS MANDOS DE APERTURA (PULSADORES, SELECTORES DE LLAVE, LECTORES MAGNÉTICOS, ETC.) SE TIENEN QUE INSTALAR, POR LO MENOS, A 1,85 M DEL PERÍMETRO DEL ÁREA DE MANIOBRA DE LA PUERTA O BIEN DONDE NO SE PUEDA LLEGAR A ELLOS DESDE AFUERA A TRAVÉS DE LA PUERTA. ADEMÁS, LOS MANDOS DIRECTOS (DE PULSADOR, DE MEMBRANA, ETC.) DEBEN INSTALARSE A UNA ALTURA MÍNIMA DE 1,5 M Y EL PÚBLICO NO TIENE QUE PODER ACCEDER A ELLOS • TODOS LOS MANDOS EN LA MODALIDAD DE "ACCIÓN MANTENIDA", SE TIENEN QUE SITUAR EN LUGARES DESDE LOS CUALES SE VEAN PERFECTAMENTE LAS HOJAS EN MOVIMIENTO Y LAS PERTINENTES ÁREAS DE TRÁNSITO Y MANIOBRA • SI FALTARA, PONER UNA ETIQUETA QUE INDIQUE LA POSICIÓN DEL DISPOSITIVO DE DESBLOQUEO • ANTES DE LA ENTREGA AL USUARIO, COMPROBAR QUE LA INSTALACIÓN SEA CONFORME A LA NORMA EN 12453 (PRUEBAS DE IMPACTO), CERCIOARSE DE QUE LA AUTOMATIZACIÓN HAYA SIDO REGULADA ADECUADAMENTE Y QUE LOS DISPOSITIVOS DE SEGURIDAD Y DE PROTECCIÓN Y QUE EL DESBLOQUEO MANUAL FUNCIONEN CORRECTAMENTE • CUANDO SEA NECESARIO, PONER EN UNA POSICIÓN BIEN VISIBLE LOS SÍMBOLOS DE ADVERTENCIA (POR EJ.: SEÑALES DE PELIGRO).

INSTRUCCIONES Y RECOMENDACIONES ESPECIALES PARA LOS USUARIOS

• MANTENER LIMPIAS Y DESPEJADAS LAS ZONAS DE MANIOBRA DE LA PUERTA. COMPROBAR QUE NO HAYA PLANTAS EN EL RADIO DE ACCIÓN DE LAS FOTOCÉLULAS Y QUE NO HAYA OBSTÁCULOS EN EL RADIO DE ACCIÓN DE LA AUTOMATIZACIÓN • NO PERMITIR QUE LOS NIÑOS JUEGUEN CON LOS DISPOSITIVOS DE MANDO FIJOS NI QUE SE QUEDEN DENTRO DE LA ZONA DE MANIOBRA DE LA PUERTA. MANTENER FUERA DE SU ALCANCE LOS DISPOSITIVOS DE MANDO A DISTANCIA (EMISORES) O CUALQUIER OTRO DISPOSITIVO DE MANDO, EN VISTAS DE EVITAR QUE SE PUEDA ACCIONAR INVOLUNTARIAMENTE LA AUTOMATIZACIÓN • NO ESTÁ PREVISTO QUE EL APARATO SEA UTILIZADO POR PERSONAS (INCLUIDOS LOS NIÑOS) CON REDUCIDAS CAPACIDADES FÍSICAS, SENSORIALES O MENTALES O BIEN QUE NO TENGAN SUFICIENTE EXPERIENCIA O CONOCIMIENTOS, SALVO QUE DICHAS PERSONAS HAYAN PODIDO BENEFICIARSE, A TRAVÉS DE UNA PERSONA RESPONSABLE DE SU SEGURIDAD, DE UNA VIGILANCIA O DE INSTRUCCIONES ACERCA DE CÓMO SE UTILIZA EL APARATO Y SE LE HAYAN EXPLICADO LOS PELIGROS QUE ENTRAÑA. LOS NIÑOS NO TIENEN QUE JUGAR CON EL APARATO. LA LIMPIEZA Y EL MANTENIMIENTO QUE ATANEN AL USUARIO NO TIENEN QUE SER EFECTUADOS POR NIÑOS NO VIGILADOS • INSPECCIONAR A MENUDO EL SISTEMA PARA VER SI PRESENTA EVENTUALES ANOMALÍAS,

SIGNOS DE DESGASTE O DAÑOS EN ESTRUCTURAS MÓVILES, COMPONENTES DE LA AUTOMATIZACIÓN, TODOS LOS PUNTOS Y DISPOSITIVOS DE FIJACIÓN, LOS CABLES Y LAS CONEXIONES ACCESIBLES. MANTENER LUBRICADOS Y LIMPIOS LOS PUNTOS DE ARTICULACIÓN (GOZNES) Y DE ROZAMIENTO (GUÍAS DE DESLIZAMIENTO) • COMPROBAR CADA SEIS MESES EL FUNCIONAMIENTO DE FOTOCÉLULAS Y BANDAS DE GOMA SENSIBLES. PARA COMPROBAR QUE LAS FOTOCÉLULAS FUNCIONEN, PASAR UN OBJETO DELANTE DE ELLAS DURANTE EL CIERRE; SI LA AUTOMATIZACIÓN INVIERTE EL SENTIDO DE MARCHA O SE BLOQUEA, LAS FOTOCÉLULAS FUNCIONAN CORRECTAMENTE. ÉSTA ES LA ÚNICA OPERACIÓN DE MANTENIMIENTO QUE SE EFECTUARÁ CON LA AUTOMATIZACIÓN ALIMENTADA ELÉCTRICAMENTE. CERCIOARSE DE QUE LOS CRISTALES DE LAS FOTOCÉLULAS ESTÉN LIMPIOS (UTILIZAR UN PAÑO LIGERAMENTE HUMEDECIDO CON AGUA; NO UTILIZAR SOLVENTES NI OTROS PRODUCTOS QUÍMICOS QUE PUEDAN ESTROPEAR LOS DISPOSITIVOS) • SI FUESE NECESARIO EFECTUAR REPARACIONES O MODIFICACIONES DE LAS REGULACIONES DEL SISTEMA, DESBLOQUEAR LA AUTOMATIZACIÓN Y NO UTILIZARLA HASTA QUE SE RESTABLEZCAN LAS CONDICIONES DE SEGURIDAD • CORTAR LA ALIMENTACIÓN ELÉCTRICA ANTES DE DESBLOQUEAR LA AUTOMATIZACIÓN PARA EFECTUAR APERTURAS MANUALES O CUALQUIER OTRA OPERACIÓN, ESTO EN VISTAS DE EVITAR EVENTUALES SITUACIONES DE PELIGRO. CONSÚLTENSE LAS INSTRUCCIONES • SI EL CABLE DE ALIMENTACIÓN ESTÁ ESTROPEADO SE TIENE QUE SUSTITUIR Y ESTO PUEDE HACERLO EL FABRICANTE O SU SERVICIO TÉCNICO O DE TODAS MANERAS UNA PERSONA CON UNA CUALIFICACIÓN SIMILAR, EN VISTAS DE PREVER CUALQUIER RIESGO • SE PROHÍBE AL USUARIO EFECTUAR OPERACIONES NO EXPRESAMENTE ENCOMENDADAS A ÉL E INDICADAS EN LA DOCUMENTACIÓN. PARA LAS REPARACIONES, LAS MODIFICACIONES DE LAS REGULACIONES Y PARA LAS OPERACIONES DE MANTENIMIENTO EXTRAORDINARIO, DIRIGIRSE AL SERVICIO TÉCNICO • APUNTAR LA EJECUCIÓN DE LAS VERIFICACIONES EN EL REGISTRO DEL MANTENIMIENTO PERIÓDICO.

ULTERIORES INSTRUCCIONES Y RECOMENDACIONES ESPECIALES PARA TODOS

• NO EFECTUAR OPERACIONES CERCA DE BISAGRAS U ÓRGANOS MECÁNICOS EN MOVIMIENTO • NO ENTRAR EN EL RADIO DE ACCIÓN DE LA AUTOMATIZACIÓN MIENTRAS ESTÁ EN MOVIMIENTO • NO Oponerse al movimiento de la automatización ya que se podrían crear situaciones de peligro • PRESTAR SIEMPRE MUCHA ATENCIÓN A LOS PUNTOS PELIGROSOS; ESTOS DEBERÁN SEÑALARSE MEDIANTE LOS CORRESPONDIENTES PICTOGRAMAS Y/O BANDAS AMARILLAS-NEGRAS • AL UTILIZAR UN SELECTOR O UN MANDO EN LA MODALIDAD DE "ACCIÓN MANTENIDA", CABE COMPROBAR CONTINUAMENTE QUE NO HAYA PERSONAS EN EL RADIO DE ACCIÓN DE LA PARTES EN MOVIMIENTO HASTA QUE SE SUELTE EL MANDO • LA CANCELA PUEDE MOVERSE EN CUALQUIER MOMENTO SIN PREVIO AVISO • CORTAR SIEMPRE LA ALIMENTACIÓN ELÉCTRICA CUANDO HAY QUE EFECTUAR OPERACIONES DE LIMPIEZA O DE MANTENIMIENTO.



Peligro de aplastamiento de los pies

Peligro de aplastamiento de las manos

Peligro por partes bajo tensión

Prohibición de tránsito durante la maniobra

LEYENDA

- Este símbolo destaca las partes que se deben leer con atención.
- Este símbolo destaca las partes relacionadas con la seguridad.
- Este símbolo indica lo que hay que comunicar al usuario.

DESCRIPCIÓN

AX3024 Motorreductor irreversible para cancelas batientes de hasta 3 m por hoja.

AX5024 Motorreductor irreversible para cancelas batientes de hasta 5 m por hoja.

Uso previsto

El motorreductor ha sido diseñado para motorizar cancelas batientes para uso residencial y en instalaciones comunitarias.

Se prohíbe una instalación o un uso diferente del indicado en este manual.

Límites de utilización

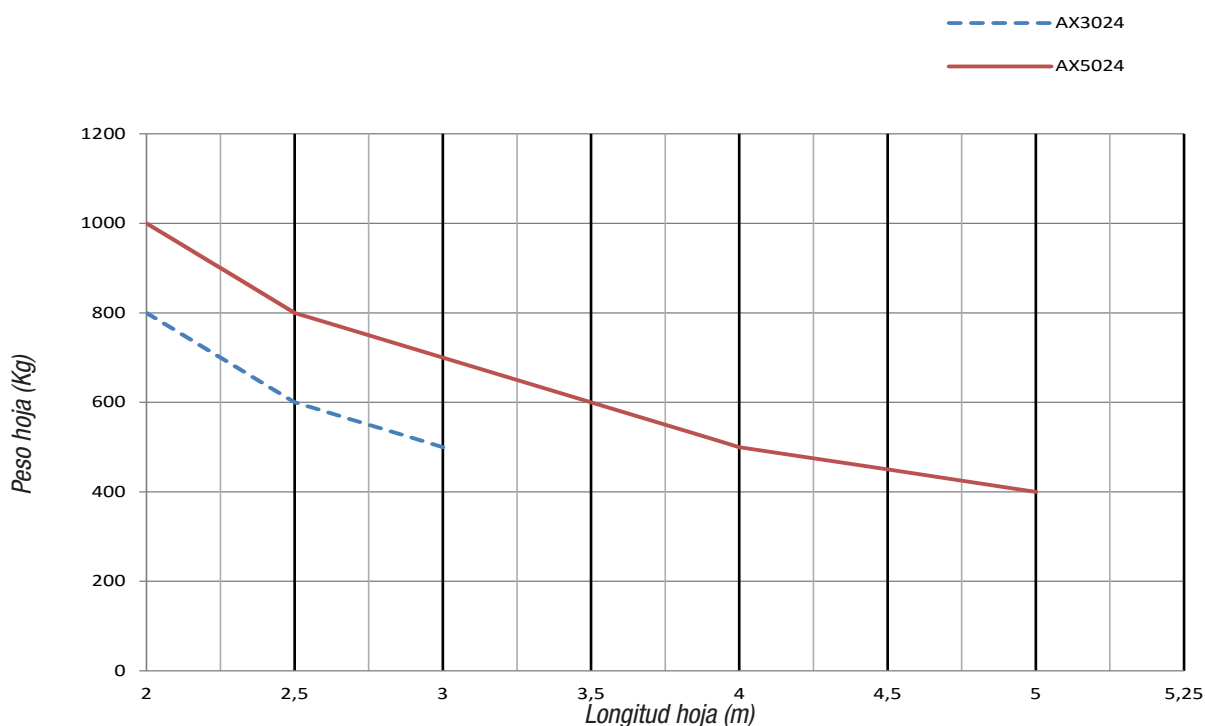

Siempre se aconseja instalar una electrocerradura en las cancelas batientes en vistas de asegurar un cierre confiable. Con las automatizaciones irreversibles, la instalación de la electrocerradura es obligatoria para las hojas de más de 2,5 m.

Datos técnicos

Tipo	AX3024 / AX5024
Grado de protección (IP)	44
Alimentación (V - 50/60 Hz)	230 AC
Alimentación motor (V)	24 DC
Absorción máx. (A)	10
Potencia (W)	120
Empuje (N)	500 ÷ 4500
Tiempo de apertura a 90° (s)	REGULABLE
Intermitencia/Funcionamiento (%)	SERVICIO INTENSIVO
Temperatura de funcionamiento (°C)	-20 ÷ +55
Protección térmica del motor (°C)	150
Peso (kg)	-

Medidas

(mm)

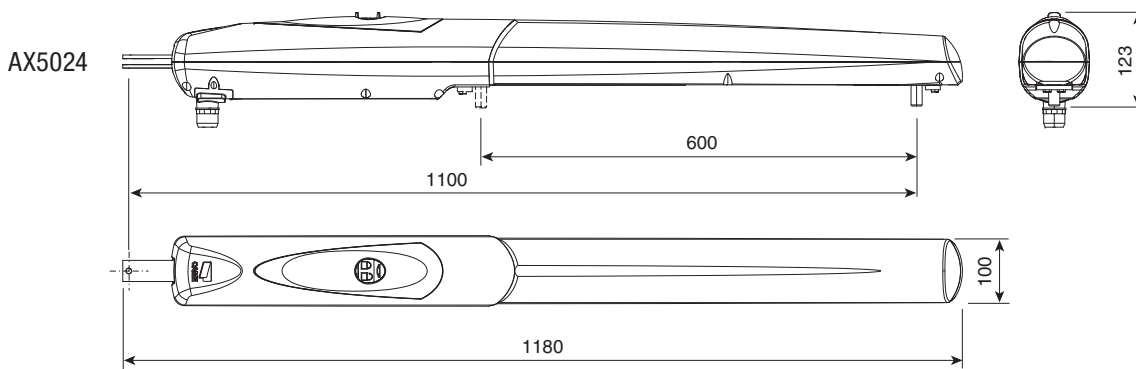
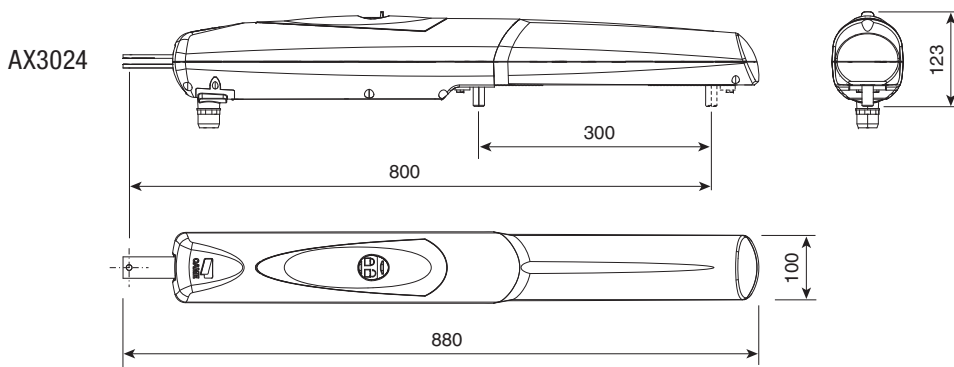

Descripción de las partes

- | | |
|---|--|
| 1. Motorreductor | 9. Tornillos M6x20 UNI5739 para tope mecánico |
| 2. Soporte pilar | 10. Bulón del tornillo sinfín |
| 3. Soporte cancela | 11. Arandela Ø8x24 UNI6593 |
| 4. Tornillo M8x35 UNI5737 para fijación brida pilar | 12. Tornillo fijación brida cancela al bulón M8x10 UNI5739 |
| 5. Casquillo | 13. Brida de fijación |
| 6. Tuerca M8 UNI5588 para fijación brida pilar | 14. Puerta de desbloqueo |
| 7. Pasa- vaina | |
| 8. Tope mecánico | |

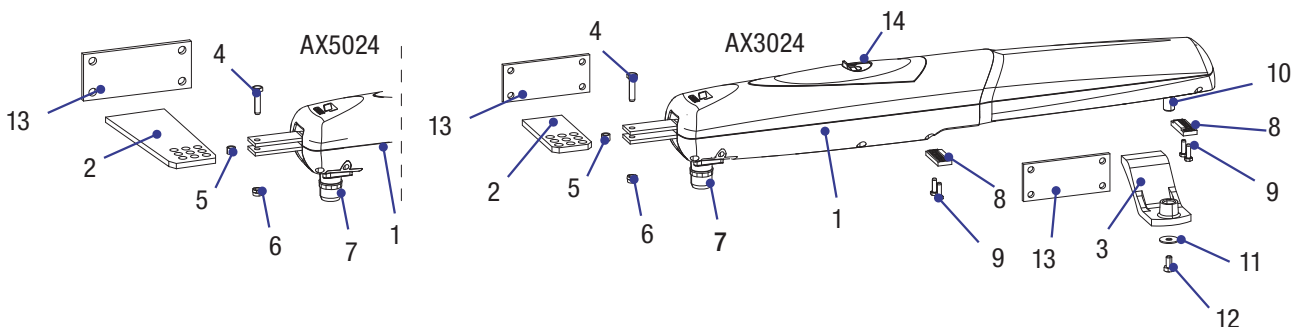

Instalación típica

1. Automatización AXO
2. Cuadro de mando
3. Antena de recepción
4. Lámpara intermitente
5. Selector
6. Fococélulas
7. Boca de paso de las conexiones
8. Topes de parada mecánica
9. Columna para fococélula

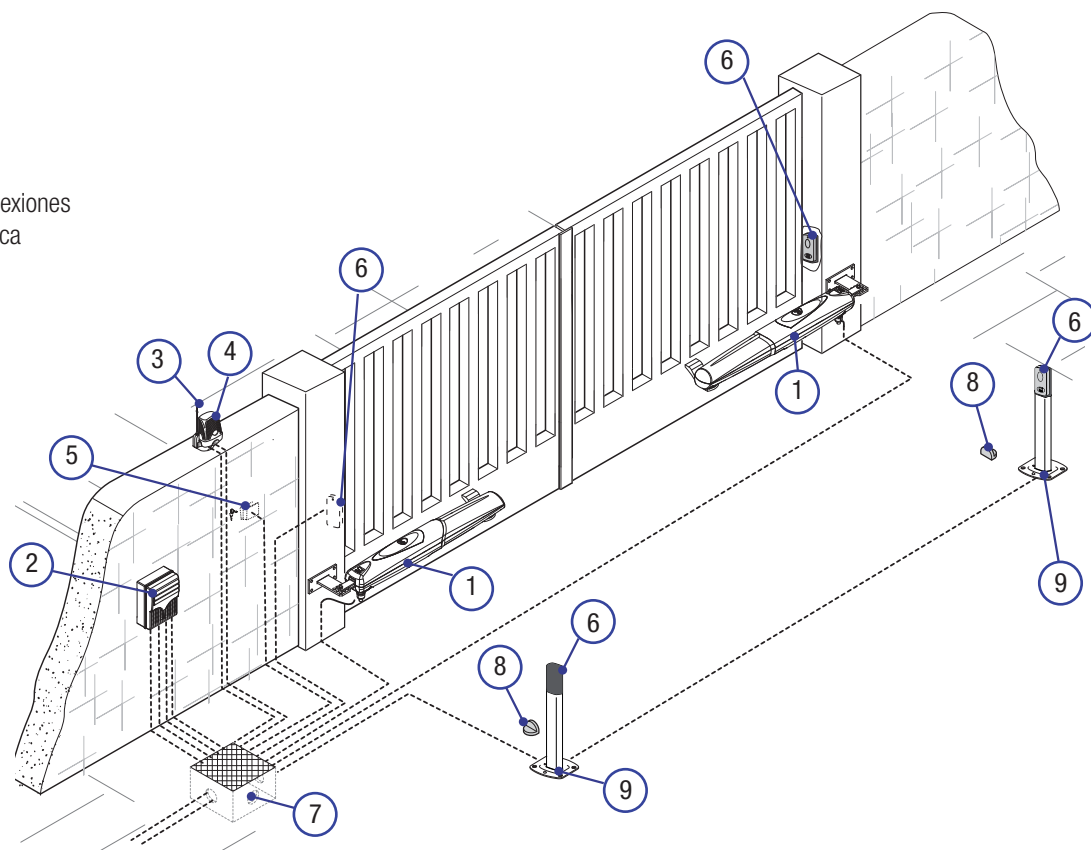

INDICACIONES GENERALES PARA LA INSTALACIÓN

⚠ La instalación debe ser efectuada por personal cualificado y experto y ajustándose plenamente a las normativas vigentes.

Comprobaciones preliminares

⚠ Antes de efectuar la instalación es necesario:

- comprobar que la estructura de la cancela sea lo suficientemente robusta, que las bisagras sean eficientes y que no existan rozamientos entre partes fijas y móviles;
- comprobar que la medida C no supere el valor indicado en la tabla de referencia;
- comprobar que haya un tope de parada mecánico tanto en apertura como en cierre;
- comprobar que el punto de fijación del motorreductor esté en una zona protegida de choques y que la superficie de anclaje sea sólida;
- en la red de alimentación y conforme a las reglas de instalación instalar un dispositivo adecuado de desconexión onnipolar, que permita una desconexión completa en las condiciones de la categoría de sobretensión III (es decir con una distancia entre los contactos mayor de 3 mm);
- ⊕ comprobar que las eventuales conexiones internas de la caja (realizadas para garantizar la continuidad del circuito de protección) cuenten con aislamiento suplementario con respecto a otras partes conductoras internas;
- preparar tuberías y canaletas adecuadas para hacer pasar los cables eléctricos, garantizando su protección contra los daños mecánicos.

Equipos y materiales

Cerciorarse de que se cuente con todos los materiales e instrumentos necesarios para efectuar la instalación en condiciones de máxima seguridad y según las normativas vigentes. En la figura se presentan unos ejemplos de las herramientas que el instalador necesita.

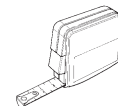
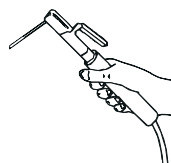
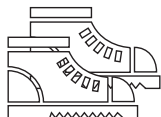
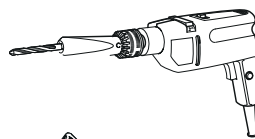
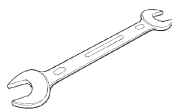
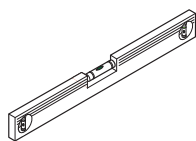
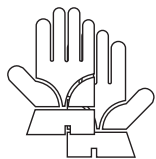

Tipos de cables y secciones mínimas

Conexión	Tipo de cable	Longitud del cable 1 < 15 m	Longitud del cable 15 < 30 m
Alimentación cuadro 230 V AC	H05RN-F	3G x 1,5 mm ²	3G x 2,5 mm ²
Alimentación motor 230 V AC	FROR CEI 20-22 CEI EN 50267-2-1	4G x 1,5 mm ²	4G x 2,5 mm ²
Luz intermitente		2 x 0,5 mm ²	
Emisores fotocélulas		2 x 0,5 mm ²	
Receptores fotocélulas		4 x 0,5 mm ²	
Dispositivos de mando y de seguridad		2 x 0,5 mm ²	
Antena	RG58	max 10 m	

Si los cables tienen una longitud distinta con respecto a la indicada en la tabla, hay que determinar la sección de los cables con arreglo a la absorción efectiva de los dispositivos conectados y según lo establecido por la normativa CEI EN 60204-1.

En caso de conexiones que prevean varias cargas en la misma línea (secuenciales), se debe volver a considerar el dimensionamiento en función de la absorción y de las distancias efectivas. Para las conexiones de productos no previstos en este manual, manda la documentación adjunta a dichos productos.

INSTALACIÓN

Las siguientes ilustraciones son solo ejemplos, ya que el espacio para fijar el motorreductor y los accesorios cambia con arreglo a las dimensiones máximas. El instalador debe elegir la solución más adecuada según las exigencias.

Los dibujos se refieren al motorreductor instalado a la izquierda. La instalación del motorreductor a la derecha es simétrica.

Colocación de los tubos corrugados

Preparar las cajas de derivación y los tubos corrugados necesarios para las conexiones procedentes del pocillo de derivación.

El número de tubos depende del tipo de instalación y de los accesorios utilizados.

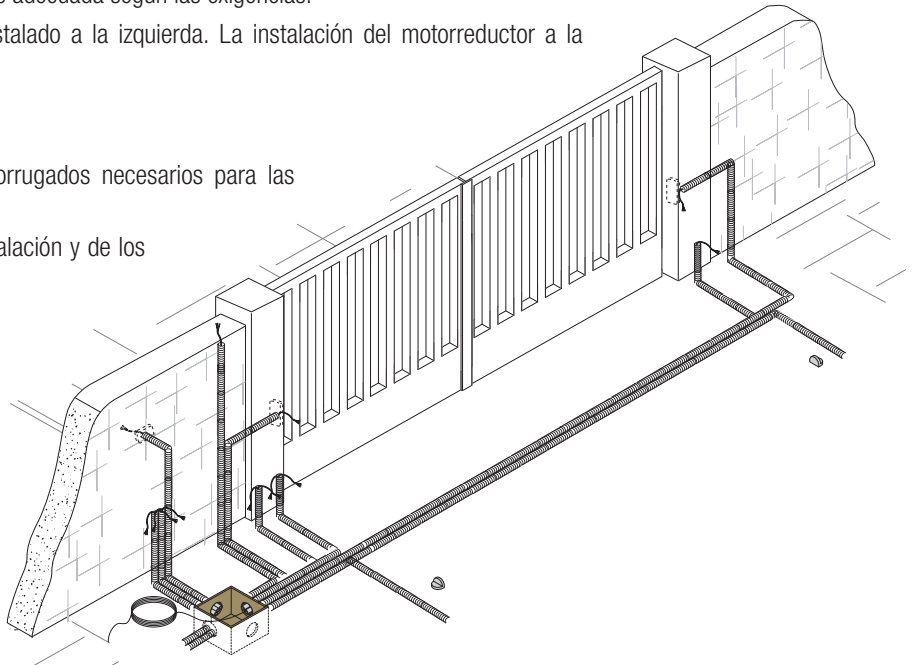

Fijación de las bridas

Determinar el punto de fijación de la brida de cancela y aquél de la brida de pilar, ajustándose a las cotas presentadas en la tabla.

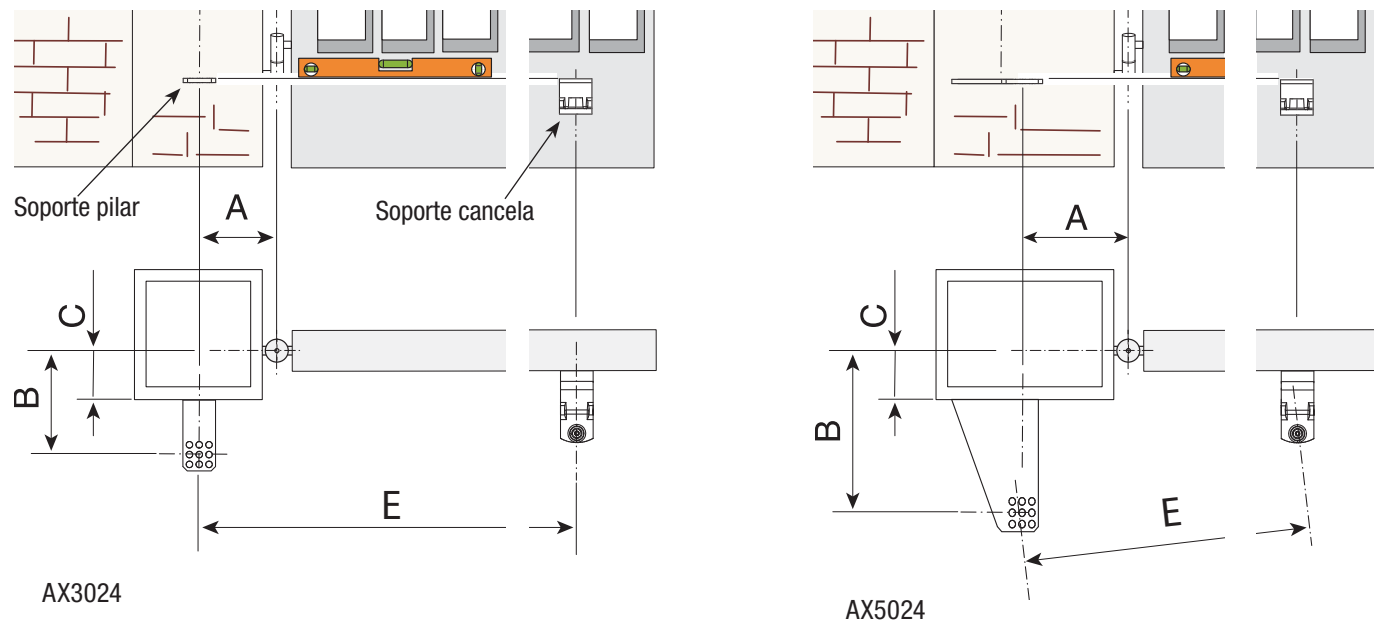

Medidas de la aplicación (mm)

AX3024				
Apertura de la hoja (°)	A	B	C MAX	E
90°	130	130	70	
120°	150	80	0	800
120°	140	100	50	

AX5024				
Apertura de la hoja (°)	A	B	C MAX	E
90°	200		150	
120°	220	220	100	1100

📖 Cuanto mayor es el ángulo de apertura de la hoja, mayor es la velocidad de apertura y menor es el empuje del motorreductor. Cuanto menor es el ángulo de apertura de la hoja, menor es la velocidad de apertura y mayor es el empuje del motorreductor.

Acoplar y soldar las dos partes de la brida de pilar.

Fijar la brida, en el punto determinado, con tacos y tornillos adecuados, si el pilar es de metal es posible soldar la brida.

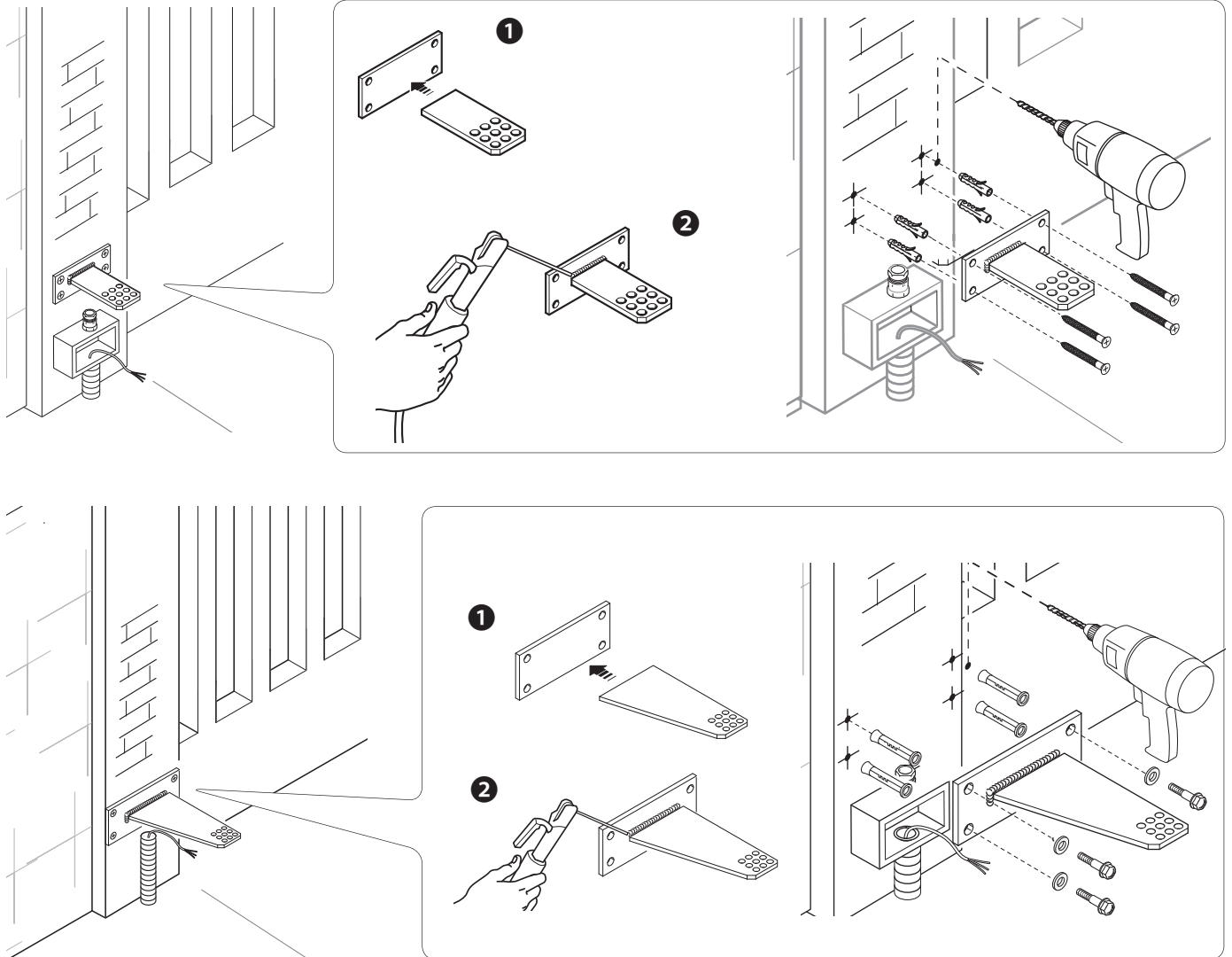

Soldar el soporte cancela en la hoja respetando las cotas indicadas en la tabla.

Nota: para los motorreductores AX5024, es necesario agregar otro espesor de 10 mm entre la cancela y la brida.

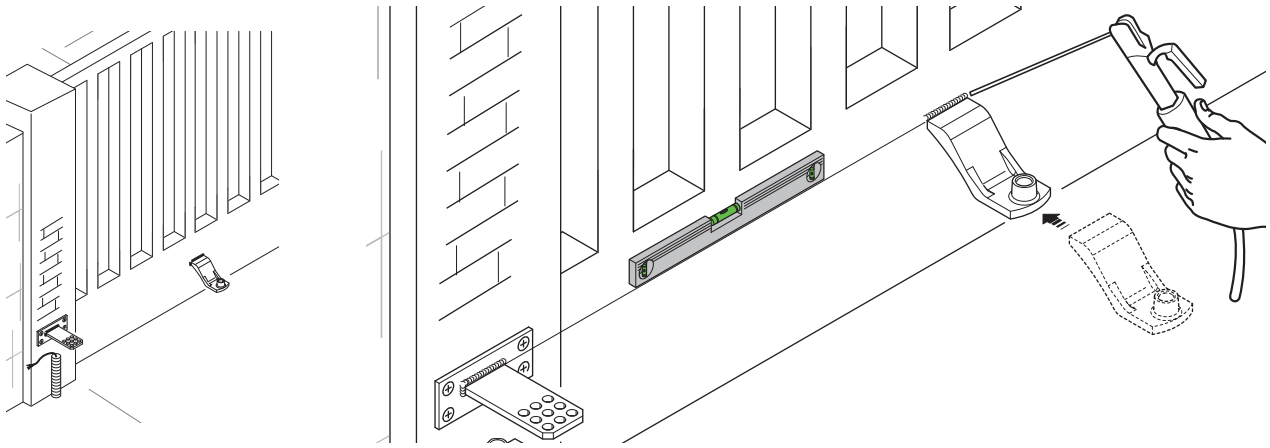

Nota: en hojas no metálicas, ensamblar y soldar las dos partes del soporte y fijarlas con tornillos adecuados.

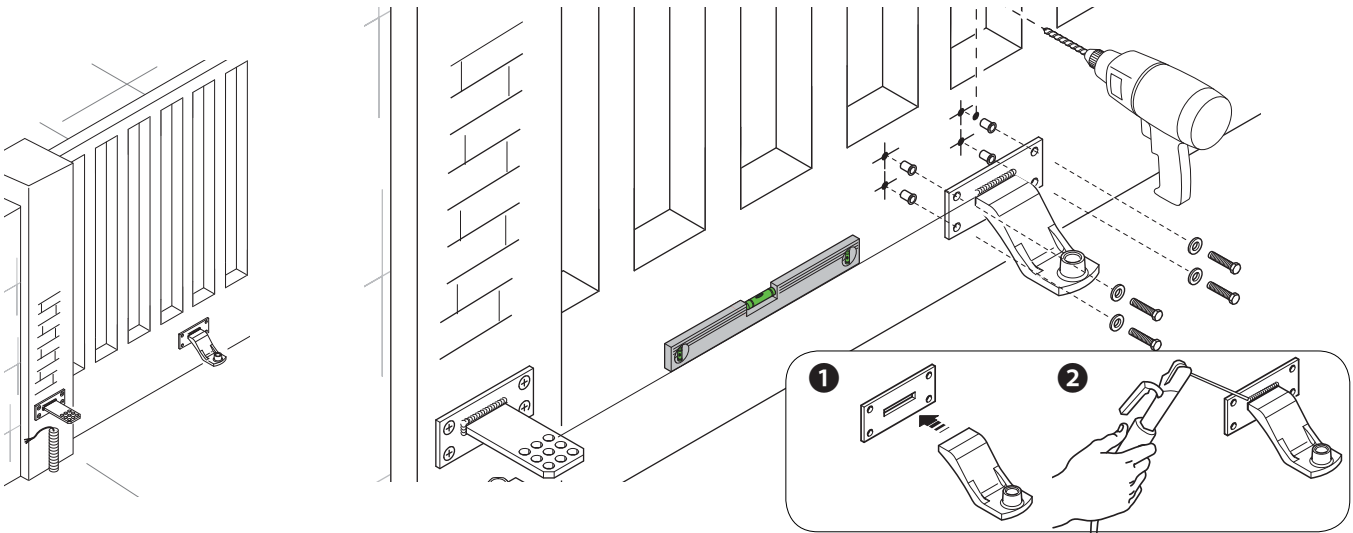

Introducir el casquillo (lubricado) en el agujero del soporte pilar. El soporte cuenta con perforaciones que permiten variar el ángulo de apertura de la cancela. Fijar la coda articulada al soporte.

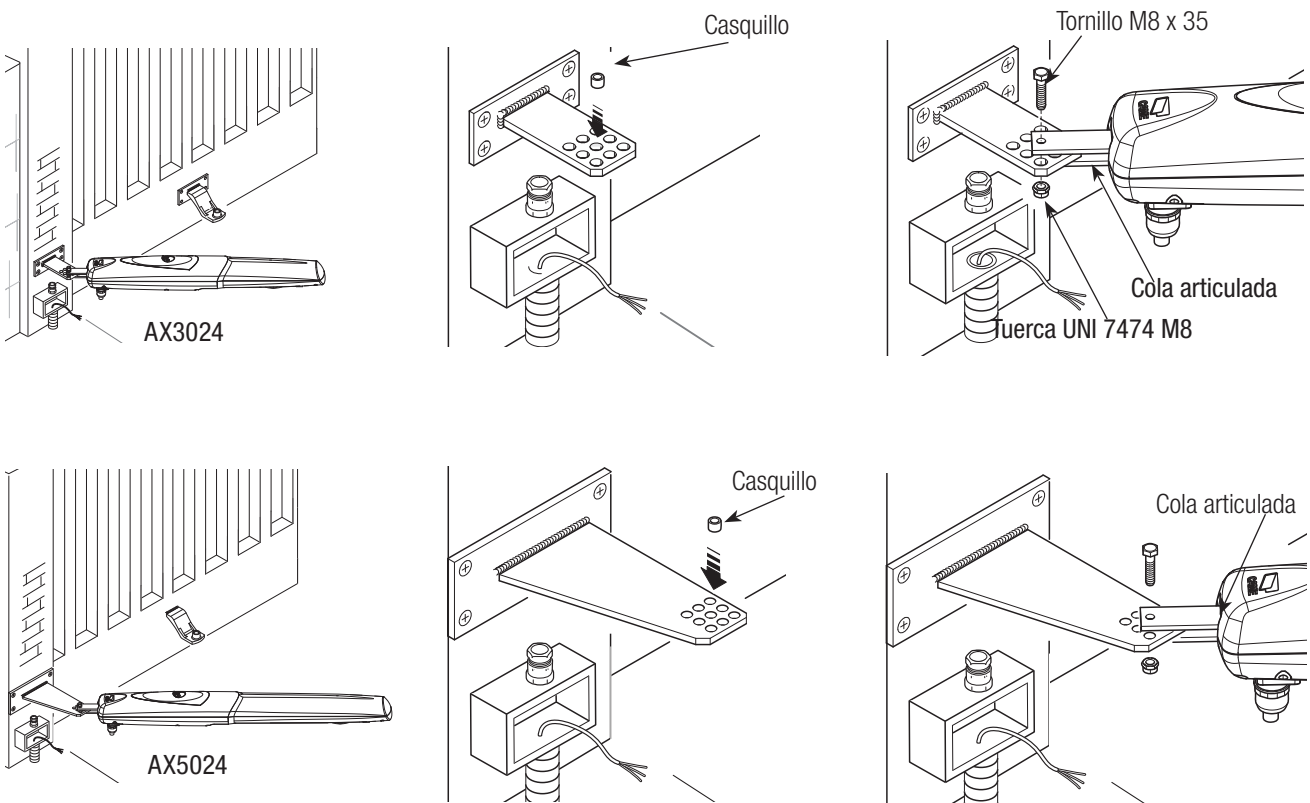

Abrir la hoja e introducir el perno en el agujero del soporte cancela y fijarlo mediante arandela y tuerca.

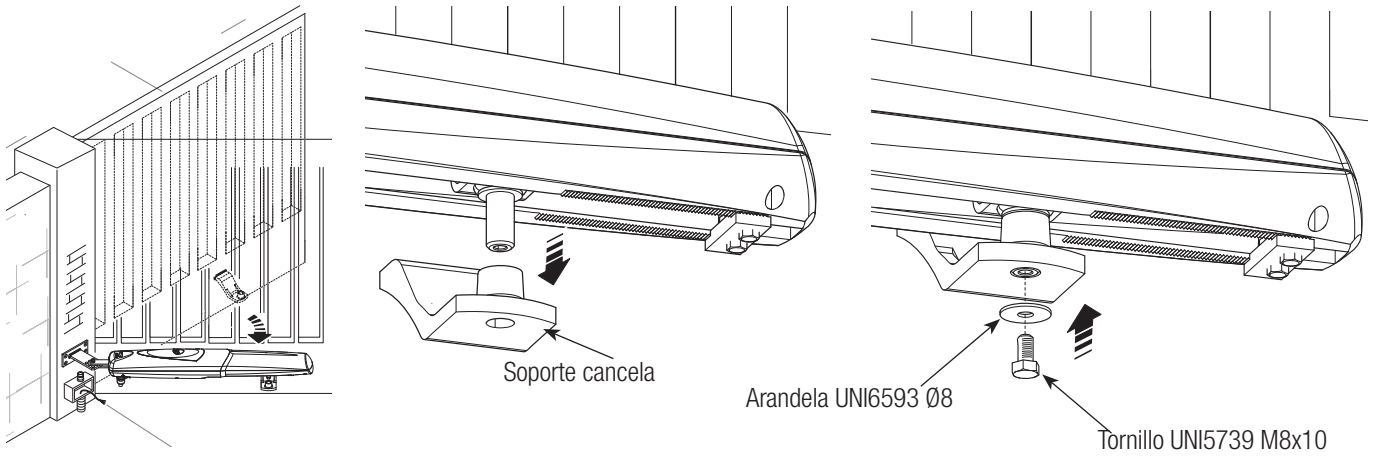

Desbloquear el motorreductor (véase párrafo desbloqueo manual), llevar la hoja a la posición de máxima apertura, aflojar los tuercas del retén mecánico de apertura, colocarlo en el tope con el perno enganche y fijarlo.

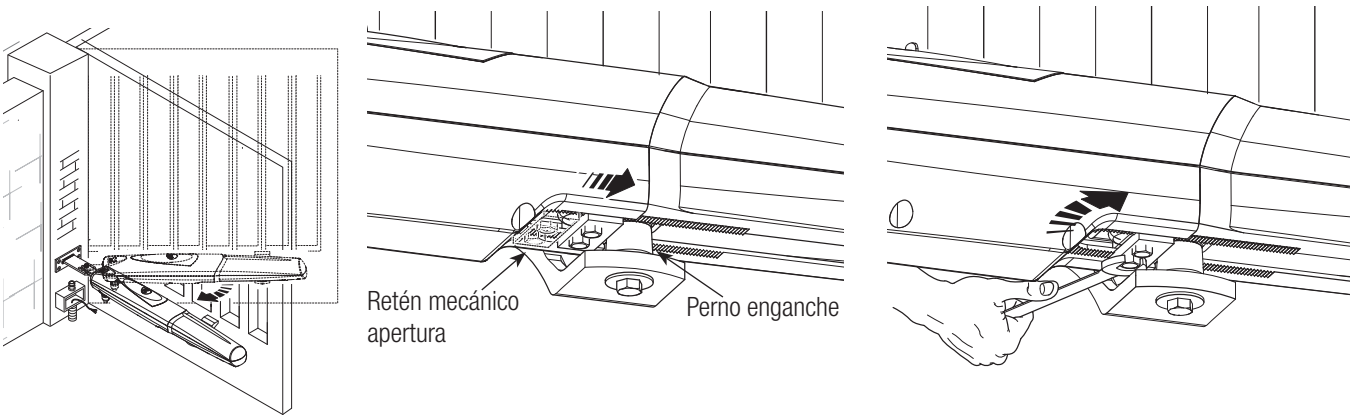

Tome la hoja en la posición cerrada, afloje el tope final tuercas de seguridad, colocarlo contra el pasador de fijación y fijarlo.

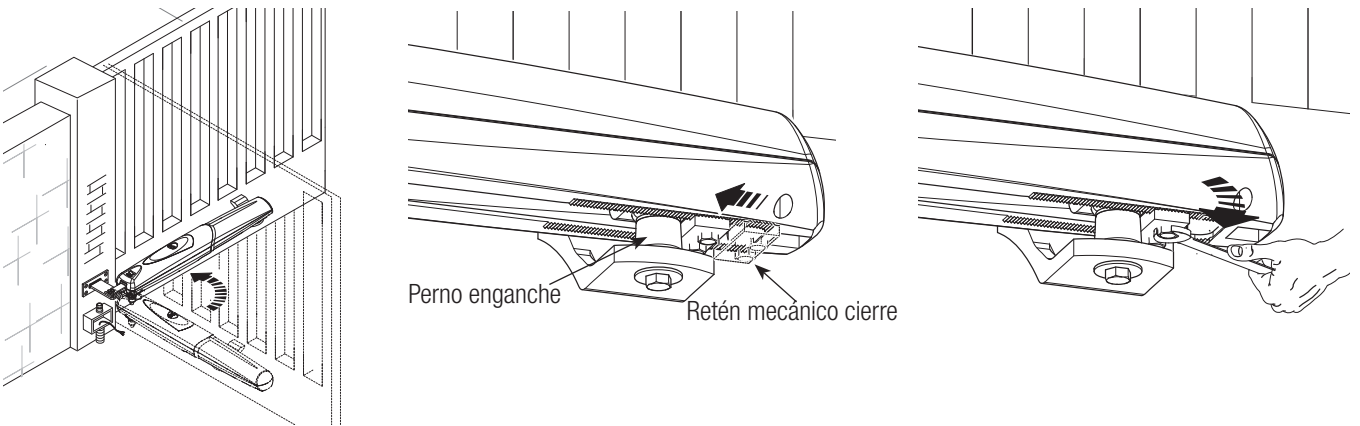

DESBLOQUEO DEL MOTORREDUCTOR

⚠ La operación se tiene que efectuar con la tensión cortada.

⚠ El desbloqueo manual del motorreductor puede causar un movimiento descontrolado de la cancela si presenta problemas mecánicos o si no está bien equilibrada.

Abrir la tapa de protección del dispositivo de desbloqueo (arrastrándolo), introducir la llave trilobulada y girarla.

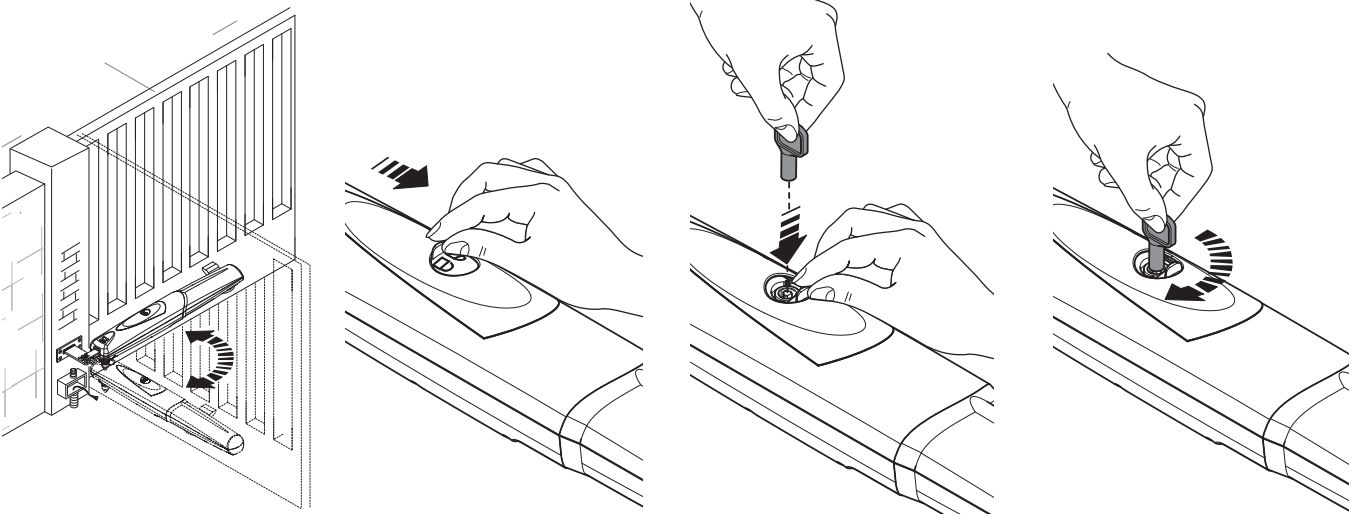

Para las operaciones de conexión eléctrica utilizar la boca y las cajas de derivación

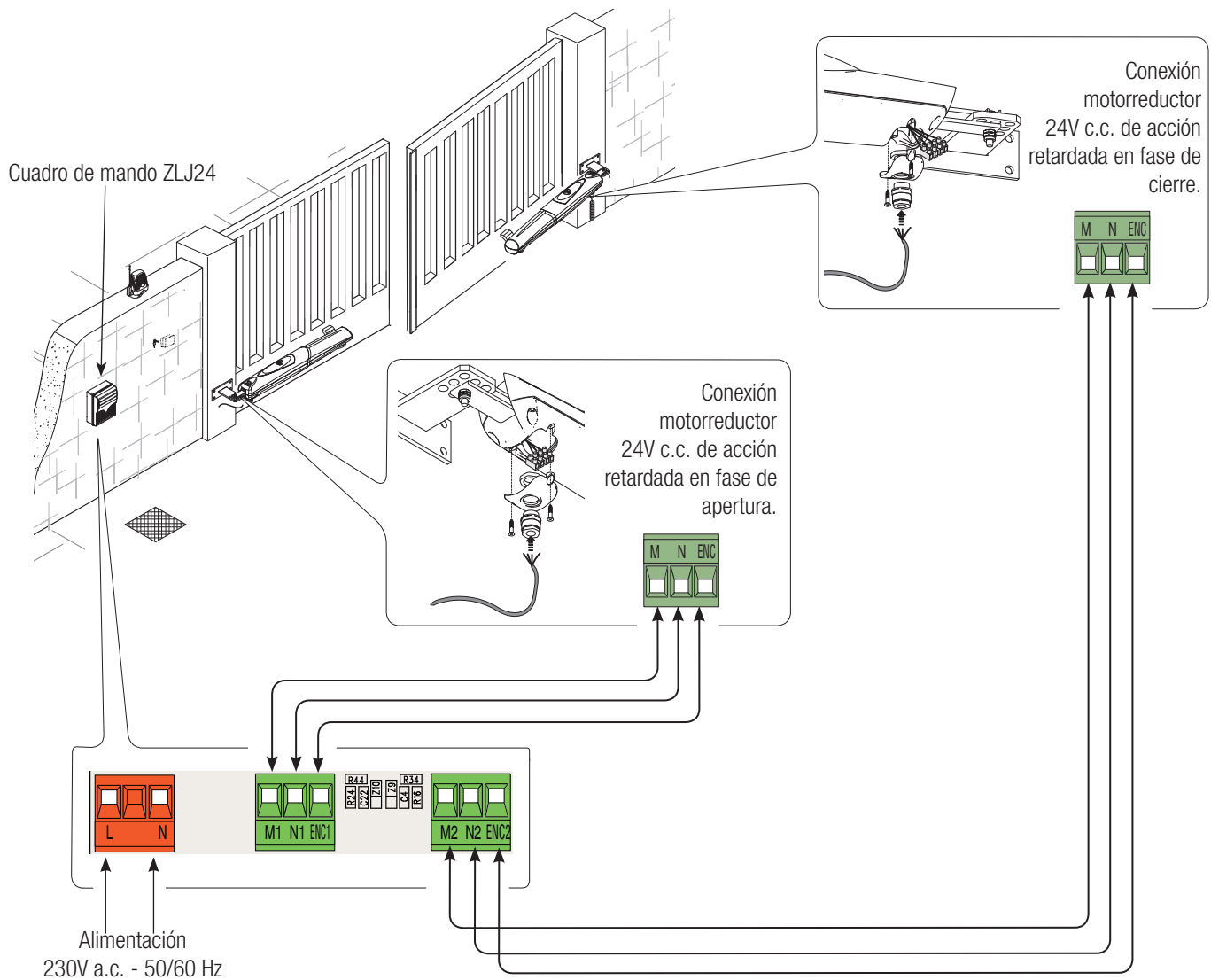

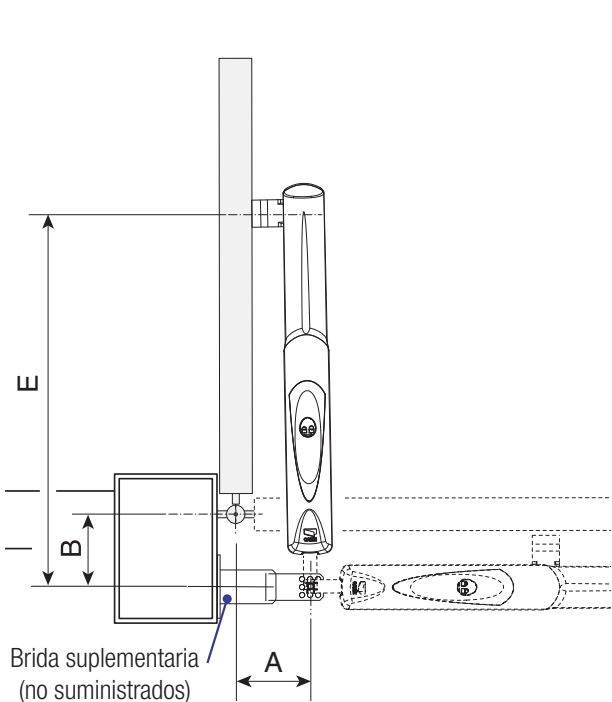

CUADRO 1

Apertura	A (mm)	B (mm)	E (mm)
90°	130	130	800

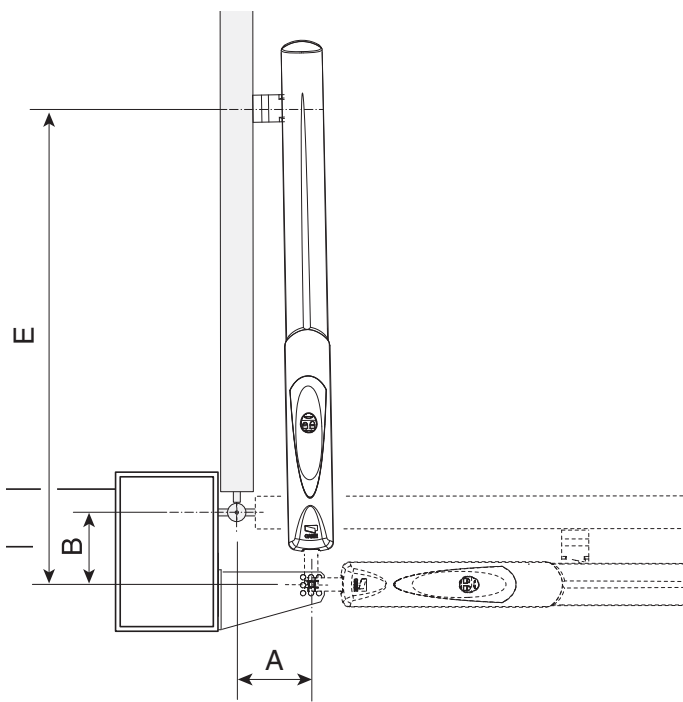

CUADRO 2

Apertura	A (mm)	B (mm)	E (mm)
90°	200	220	1100

Soldar la brida del pilar con la brida suplementaria (no suministrada), con la cancela abierta; fijar las bridas al pilar respetando las cotas "A" y "B" indicadas en el cuadro "1". Soldar y fijar con tornillos adecuados la brida cancela respetando la cota "E" (cuadro "1"). Por último, fijar el motorreductor a las bridas con tornillos y arandelas suministrados.

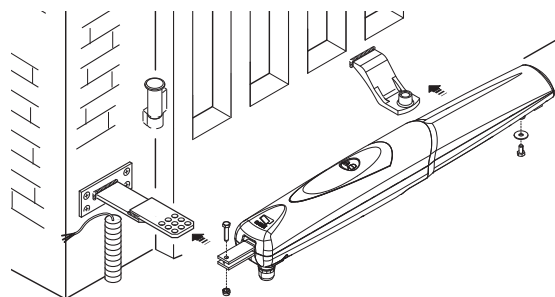
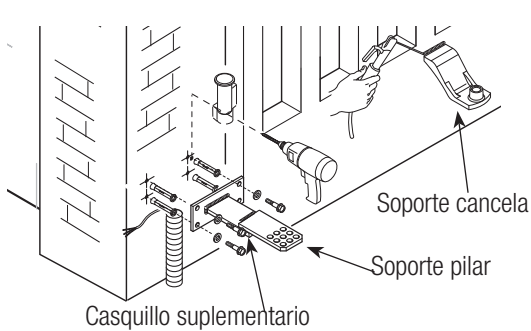
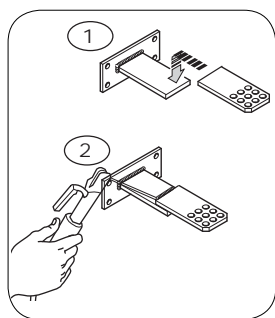

Para los motorreductores AX5024, fijar directamente la brida de serie al pilar sin usar la brida suplementaria y considerar las cotas indicadas en el cuadro "2".

Fijar el motorreductor a los casquillos mediante tornillo y arandela.

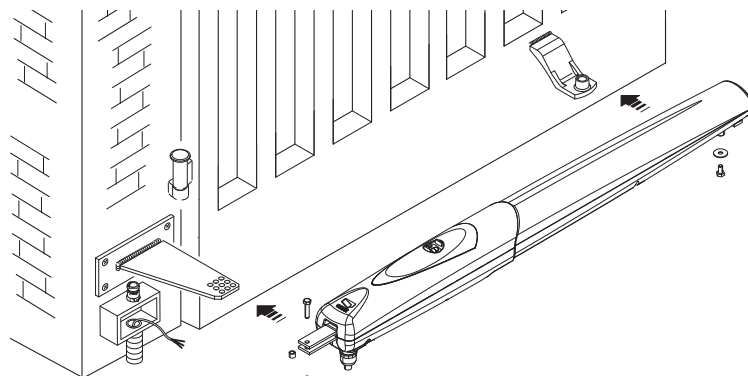
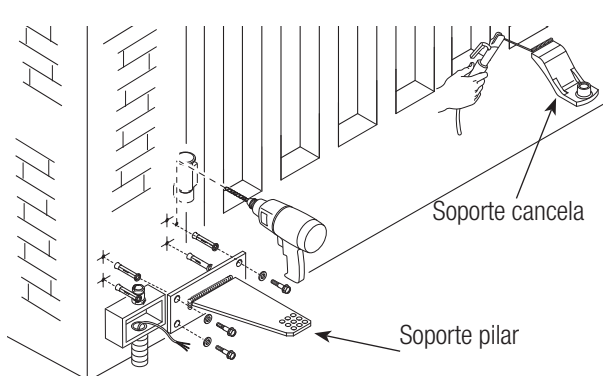

Llevar la hoja a la posición de cierre, colocar el retén mecánico en el tope con el bulón de enganche y fijarlo.

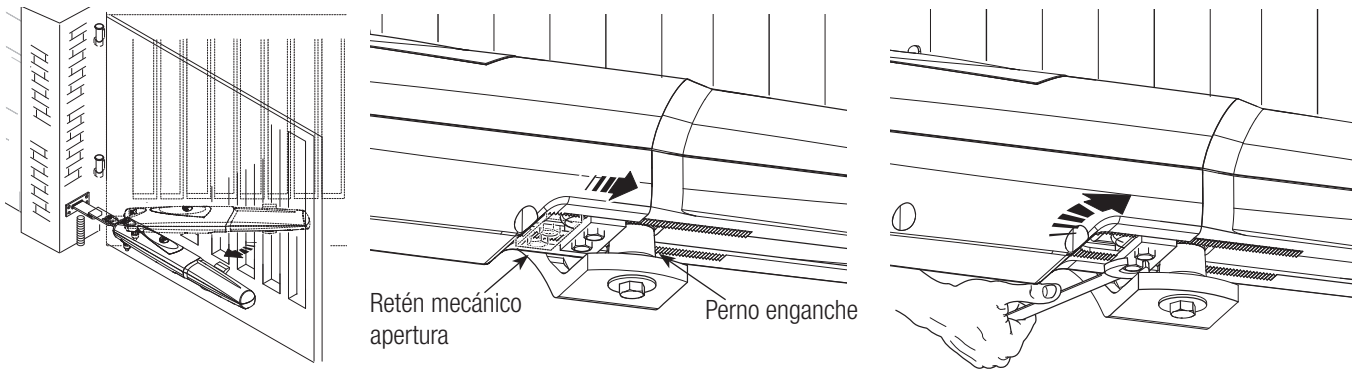

Llevar la hoja a la posición de apertura, colocar el retén mecánico en el tope con el bulón de enganche y fijarlo.

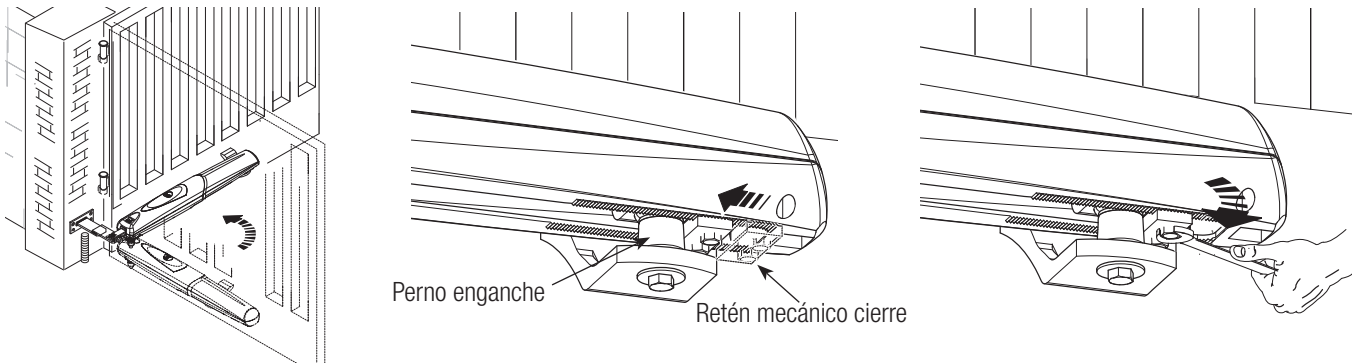

Conectar los motorreductores como se ilustra en el dibujo.

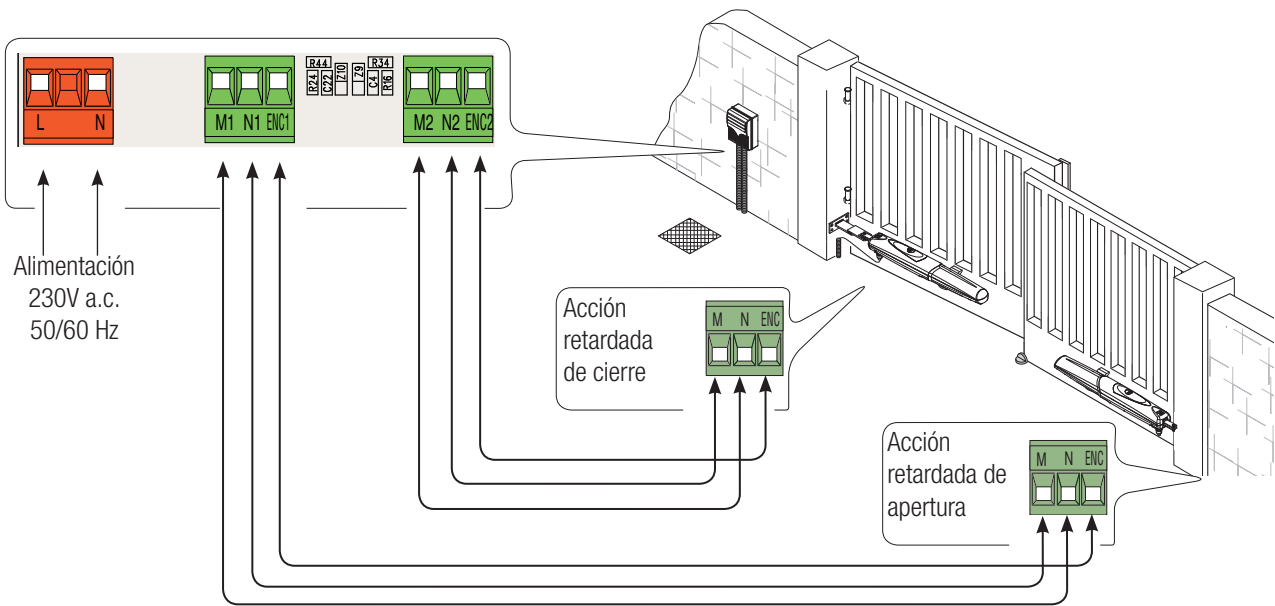

SOLUCIÓN DE PROBLEMAS

PROBLEMAS	CAUSAS POSIBLES	SOLUCIONES
La cancela no se abre ni se cierra	<ul style="list-style-type: none"> Falta corriente eléctrica El motorreductor está desbloqueado El emisor tiene la batería descargada El emisor está roto El pulsador de Stop está agarrotado o roto El pulsador de apertura/cierre o el selector de llave están agarrotados 	<ul style="list-style-type: none"> Verificar la presencia de red Bloquear el motorreductor Cambiar las baterías Dirigirse al servicio técnico Dirigirse al servicio técnico Dirigirse al servicio técnico
La cancela se abre pero no se cierra	<ul style="list-style-type: none"> Las fotocélulas están sucias 	<ul style="list-style-type: none"> Limpiar y comprobar que las fotocélulas funcionen correctamente, de no ser así dirigirse al servicio técnico
No funciona la lámpara	<ul style="list-style-type: none"> Bombilla quemada 	<ul style="list-style-type: none"> Contactar la asistencia

Mantenimiento extraordinario

△ El siguiente cuadro sirve para apuntar las operaciones de mantenimiento extraordinario, de reparación y de mejora efectuadas por empresas especializadas externas.

📖 Las operaciones de mantenimiento extraordinario deben ser efectuadas por parte de técnicos especializados.

Registro del mantenimiento extraordinario

Timbre del instalador	Nombre del operador
	Fecha de la operación
	Firma del técnico
	Firma del cliente
Operación efectuada _____ _____ _____	

Timbre del instalador	Nombre del operador
	Fecha de la operación
	Firma del técnico
	Firma del cliente
Operación efectuada _____ _____ _____	

Timbre del instalador	Nombre del operador
	Fecha de la operación
	Firma del técnico
	Firma del cliente
Operación efectuada _____ _____ _____	

Timbre del instalador	Nombre del operador
	Fecha de la operación
	Firma del técnico
	Firma del cliente
Operación efectuada _____ _____ _____	

Timbre del instalador	Nombre del operador
	Fecha de la operación
	Firma del técnico
	Firma del cliente
Operación efectuada _____ _____ _____	

Timbre del instalador	Nombre del operador
	Fecha de la operación
	Firma del técnico
	Firma del cliente
Operación efectuada _____ _____ _____	

DESGUACE Y ELIMINACIÓN

☞ CAME S.p.A. implementa en sus establecimientos un Sistema de Gestión Medioambiental certificado y conforme a la norma UNI EN ISO 14001, garantizando así el respeto y la tutela del medioambiente.

CAME considera la tutela del medioambiente como una de las bases fundamentales del desarrollo de sus estrategias operativas y de mercado, por esto les pedimos que contribuyan también ustedes a dicha tutela ajustándose a algunas breves indicaciones en tema de eliminación de residuos:

♻️ ELIMINACIÓN DEL EMBALAJE

Los elementos del embalaje (cartón, plástico, etc.) se pueden considerar como residuos sólidos urbanos y pueden eliminarse sin ninguna dificultad, efectuando simplemente la recogida selectiva para su posterior reciclaje.

Antes de actuar siempre es conveniente consultar las normativas específicas vigentes en el lugar donde se efectuará la instalación.

¡NO TIRAR AL MEDIOAMBIENTE!

♻️ ELIMINACIÓN DEL PRODUCTO

Nuestros productos están realizados con materiales diferentes. La mayor parte de ellos (aluminio, plástico, hierro, cables eléctricos) se pueden considerar como residuos sólidos urbanos. Pueden reciclarse mediante la recogida y la eliminación selectiva en los centros autorizados.

Otros elementos (tarjetas electrónicas, baterías de los emisores, etc.) podrían contener sustancias contaminantes.

Por consiguiente se deben quitar de los equipos y entregar a empresas autorizadas para su recuperación o eliminación.

Antes de actuar siempre es conveniente consultar las normativas específicas vigentes en el lugar donde se efectuará la eliminación.

¡NO TIRAR AL MEDIOAMBIENTE!

DECLARACIÓN DE CONFORMIDAD

El producto cumple con las directivas de referencia aplicables.

Español - Código manual: **FA00437-ES** - ver. **1** - 09/2016 - © Came S.p.A.
Los contenidos del manual son susceptibles de modificación en cualquier momento y sin obligación de previo aviso.

CAME
safety&comfort

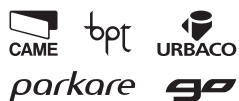

CAME S.p.A.

Via Martiri Della Libertà, 15

31030 **Dosson di Casier**
Treviso - Italy

📞 (+39) 0422 4940

📠 (+39) 0422 4941

Via Cornia, 1/b - 1/c

33079 **Sesto al Reghena**
Pordenone - Italy

📞 (+39) 0434 698111

📠 (+39) 0434 698434

www.came.com