

RUTX11

Guía de inicio rápido v2.2



Wiki knowledge base

<https://wiki.teltonika-networks.com/>



VISTA FRONTAL

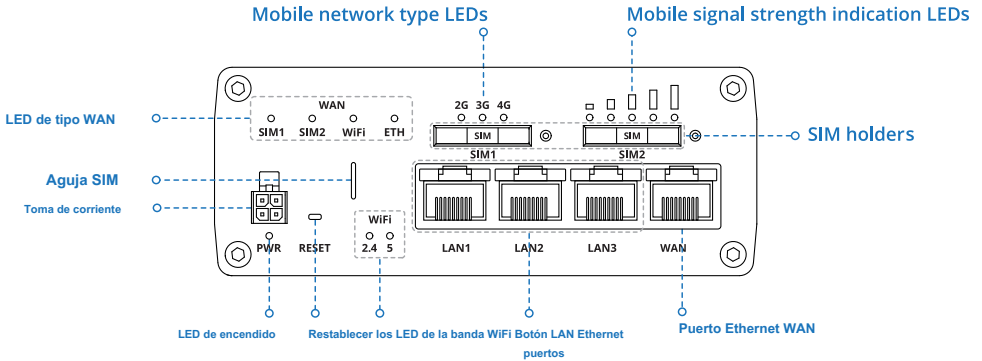

VISTA TRASERA

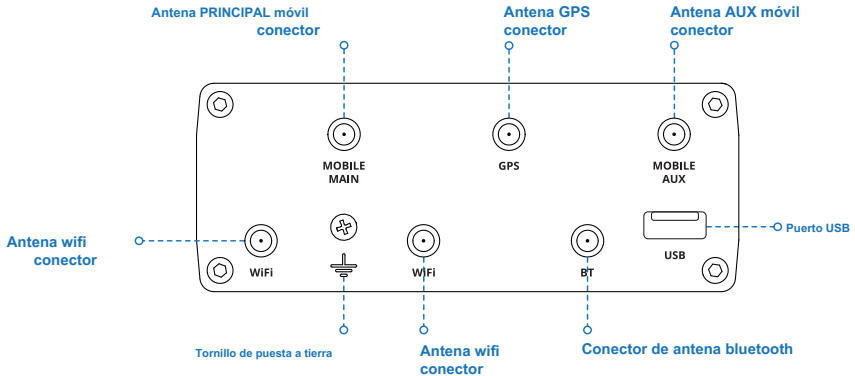

ENCHUFE DE ENCENDIDO

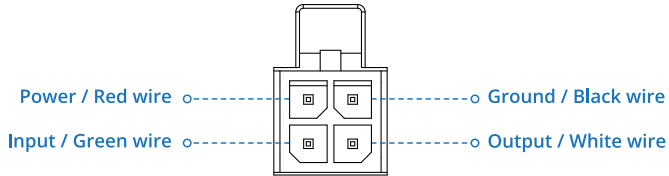

INSTALACIÓN DE HARDWARE

1. Saque la aguja de la tarjeta SIM del panel frontal del enrutador.
2. Presione el botón de soporte de SIM con la aguja de SIM.
3. Extraiga el soporte de la SIM.
4. Inserta tu tarjeta SIM en el soporte de la SIM.
5. Vuelva a deslizar el soporte de la SIM en el enrutador.
6. Coloque todas las antenas.
7. Conecte el adaptador de corriente a la toma en la parte frontal del dispositivo. Luego, conecte el otro extremo del adaptador de corriente a una toma de corriente.
8. Conéctese al dispositivo de forma inalámbrica mediante el SSID y la contraseña proporcionados en la etiqueta de información del dispositivo o utilice un cable Ethernet conectado a puerto LAN.

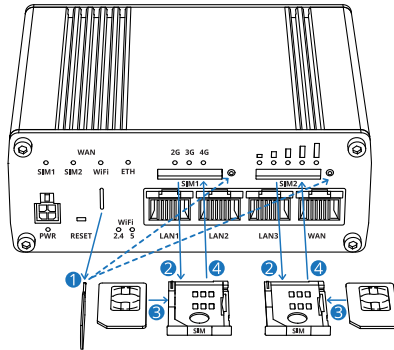

INICIAR SESIÓN EN EL DISPOSITIVO

1. Para ingresar a la interfaz web del enrutador (WebUI), escriba <http://192.168.1.1> en el campo URL de su navegador de Internet.
2. Utilice la información de inicio de sesión que se muestra en la imagen A cuando se le solicite la autenticación.
3. Después de iniciar sesión, se le pedirá que cambie su contraseña por razones de seguridad. La nueva contraseña debe contener al menos 8 caracteres, incluida al menos una letra mayúscula, una letra minúscula y un dígito. Este paso es obligatorio y **no podrá interactuar con la WebUI del enrutador antes de cambiar la contraseña.**
4. Cuando cambia la contraseña del enrutador, el **Asistente de configuración** empezará. los **Asistente de configuración** es una herramienta que se utiliza para configurar algunos de los principales parámetros operativos del enrutador.
5. Ve a la **Visión general** página y preste atención a la **Intensidad de señal** indicación (imagen B). Para maximizar el rendimiento celular, intente ajustar las antenas o cambiar la ubicación de su dispositivo para lograr las mejores condiciones de señal.

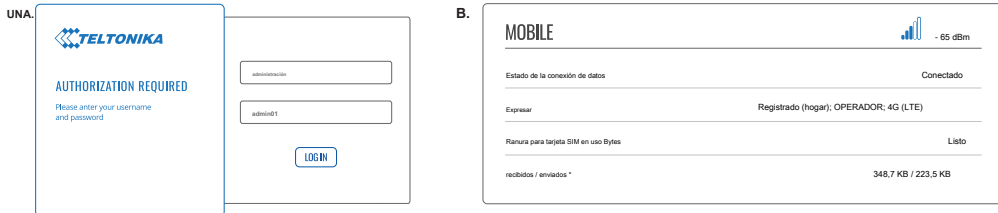

INFORMACIÓN TÉCNICA

Especificaciones de radio	
Tecnologías RF	3G, 4G, GNSS, WIFI, BLE
Potencia máxima de RF	24 dBm @ WCDMA , 23 dBm @ LTE , 23 dBm @ WIFI 10 dBm @ BLE
Especificaciones de los accesorios incluidos *	
Adaptador de corriente	Entrada: 0.6A@100-240VAC , Salida: 12VDC, 1.5A, enchufe de 4 pines
Antena móvil	698 – 960/1710 – 2690MHz, 50 Ω, VSWR <3, ganancia ** 3 dBi, omnidireccional, conector SMAfemale
Antena GNSS	1575.42 – 1602MHz, 2.2 – 5VDC, VSWR <1.5, ganancia total activa ** 28dBi (tip.), RHCPpolarization, SMAfemaleconector 2400 – 2483.5MHz / 5150
Antena wifi	~ 5905MHz, 50Ω, VSWR <2, ganancia ** 5 dBi, omnidireccional, RP- Conector SMA macho 2400 – 2483.5MHz, 50Ω, VSWR <2, ganancia ** 2dBi.
Antena BLE	omnidireccional, conector RP-SMAfemale

* Dependiente del código de pedido.

** Se puede conectar una antena de mayor ganancia para compensar la atenuación del cable cuando se utiliza un cable. El usuario es responsable del cumplimiento de la normativa legal.

INFORMACIÓN DE SEGURIDAD

El enrutador RUTX11 debe usarse de acuerdo con todas y cada una de las leyes nacionales e internacionales aplicables y con cualquier restricción especial que regule la utilización del módulo de comunicación en aplicaciones y entornos prescritos.

[ES] Inglés	Por la presente, TELNIONKA declara que este RUTX11 cumple con los requisitos esenciales y otras disposiciones relevantes de la Directiva CE / RED.
[BG] búlgaro	С настоящото, TELNIONKA декларира, че RUTX11 е в съответствие със съществениите изисквания и другите технически разпоредби на Директива CE / ROJO.
[CZ] checo	TELNIONKA tímto prohlašuje, že RUTX11 splňuje základní požadavky a všechna příslušná ustanovení Směrnice CE / RED.
[DE] alemán	Hiermit erklärt TELNIONKA dass sich das Gerät RUTX11 in Übereinstimmung mit den grundlegenden Anforderungen und den übrigen einschlägigen Bestimmungen der Richtlinie CE / RED befi ndet.
[DK] danés	Undertegnede TELNIONKA erklærer herved, en følgende udsatyr RUTX11 overholder de væsentlige krav og øvrige relevante krav i direktiv CE / RED.
[EE] estonio	Käesolevaga kinnitab TELNIONKA seadme RUTX11 vastavust direktiivi CE / RED põhinõuetele ja nimetatud direktiivist tulenevatele teistele asjakohastele sätetele.
[ES] español	Por la presente, TELNIONKA declara que este RUTX11 cumple con los requisitos esenciales y otras exigencias relevantes de la Directiva CE / RED.
[F] Finalizar	TELNIONKA vakuuttaa täten että RUTX11 hyppinen laite on direktiivin CE / RED oleellisten vaatimusten ja sitä koskevien direktiivimuiden ehtojen mukainen.
[FR] francés	TELNIONKA déclare que cette RUTX11 est conforme aux exigences essentielles et aux autres dispositions pertinentes de la directive CE / RED.
[GR] griego	ΜΕ ΤΗΝΠΑΡΟΥΣΑ ΚΑΤΑΧΕΥΑΣΤΗΕ ΤΕΛΝΙΟΝΚΑ ΔΗΛΩΝΕΙ ΟΤΙ ΡUTX11 ΣΥΜΜΟΡΦΩΝΕΤΑΙ ΠΡΟΣ ΤΙΣ ΟΥΣΙΩΔΕΙΣ ΑΠΑΙΤΗΣΕΙΣ ΚΑΙ ΤΙΣ ΛΟΙΠΕΣ ΣΧΕΤΙΚΕΣ ΔΙΑΤΑΞΕΙΣ ΤΗΣ ΟΔΗΓΙΑΣ CE / RED.
[HU] húngaro	A TELNIONKA ezennel kijelenti, hogy a RUTX11 típusú berendezés teljesíti az alapszűű követelményeket és más CE / RED irányelven meghatározott vonatkozó rendelkezéseket.
[IT] italiano	Con la presente TELNIONKA dichiara che questo RUTX11 è conforme ai requisiti essenziali ed alle altre disposizioni pertinenti stabilite dalla direttiva CE / RED.
[LT] lituano	Šiuo dokumentu UAB TELNIONKA deklaruoja, kad šis RUTX11 atitinka esminius reikalavimus ir kitas CE / REDDirektyvos nuostatas.
[LV] Letón	Ar šo TELNIONKA deklarē, ka RUTX11 atbilst Direktīvas CE / RED būtiskajām prasībām cīemam to saistītajiem noteikumiem.
[NL] holandés	Hierbij verklaart TELNIONKA dat het toestel i RUTX11 in overeenstemming ismet de essentiële eisen en de andere relevante bepalingen van richtlijn CE / RED.
[NO] noruego	TELNIONKA Erklærer herved en RUTX11 er i samsvar med de grunnleggende krav og øvrige relevante krav i direktiv CE / RED.
[PL] Polaco	NiniejszymTELNIONKA deklaruje że RUTX11 jest zgodny z zasadniczymi wymaganiami i innymi właściwymy postanowieniami Dyrektywy CE / RED.
[PT] portugués	Eu, TELNIONKA declaro que o RUTX11 cumpre os requisitos essenciais e outras provisões relevantes da Directiva CE / RED.
[RO] rumano	Pin prezenta, TELNIONKA declară că aparatul RUTX11 este în conformitate cu cerințele esențiale și cu alte prevederi pertinente ale Directivei CE / RED.
[SE] sueco	Härmed intygar TELNIONKA att denna RUTX11 är i överensstämmelse med de väsentliga egenskapskrav och övriga relevanta bestämmelser som framgår av direktiv CE / RED.
[SI] esloveno	TELNIONKA izjavlja, da je ta RUTX11 v skladu z bistvenimi zahtevami en et direktive de Druimi Relevantenimi dobili CE / RED.

El texto completo de la declaración UE de conformidad está disponible en la siguiente dirección de Internet: https://wiki.teltonika-networks.com/view/RUTX11_CE/RED

[ES] Manual de instrucciones: conecte el adaptador de corriente para encender el dispositivo. Abra 192.168.1.1 en su navegador web para configurarlo. Más información en <https://wiki.teltonika-networks.com/>

[BG] Инструкции: Свържете адаптера на захранване, за да включите устройството. Отворете 192.168.1.1 в уеб браузър, за да настроите продукта. Повече информация в <https://wiki.teltonika-networks.com/>

[CZ] Návod k použití: Pripojte napájecí adaptér k zapnutí přístroje. Otevřete 192.168.1.1 ve webovém prohlížeči pro kon fi guraci produktu. Více informací najdete v <https://wiki.teltonika-networks.com/>

[DELAWARE] Bedienungsanleitung: Verbinden Sie das Netzteil, um das Gerät einzuschalten. Öffnen Sie 192.168.1.1 in einem Web Browser, um das Produkt zu konfigurieren. Más información en <https://wiki.teltonika-networks.com/>

[DK] Instruktionsbog: Tilslut strømadapteren for at tænde for enheden. Åbn 192.168.1.1 en navegador web hasta en kon fi gurere produktet. Mera información en <https://wiki.teltonika-networks.com/>

[EE] Kasutusjuhend: Ühendage toiteadapter seadme sisselülitamiseks. Avatud 192.168.1.1 en veebilehitseja seadistada toodet. Rohkem teavet <https://wiki.teltonika-networks.com/>

[ES] Manual de instrucciones: Conecte el adaptador de alimentación para encender la unidad. Abra 192.168.1.1 en un navegador web para con fi gurar el producto. Más información en <https://wiki.teltonika-networks.com/>

[FI] Käyttöohje: Kytke virtalähde päälle laitteen. Avaa 192.168.1.1 en selaimen määrityssä tuotteen. Lisää tietoa <https://wiki.teltonika-networks.com/>

[FR] Mode d'emploi: Connectez l'adaptateur d'alimentation pour allumer l'appareil. Ouvrez 192.168.1.1 en un navigateur web para configurar el producto. Más información en <https://wiki.teltonika-networks.com/>

[GRAMO] εγχειρίδιο οδηγιών: Συνδέστε τον προσαρμογέα τροφοδοσίας για να ενεργοποιήσετε τη μονάδα. Ανοίξτε 192.168.1.1 σε ένα πρόγραμμα περιήγησης στο Web για να διαμορφώσετε το προ. όν. Περισσότερες πληροφορίες στο <https://wiki.teltonika-networks.com/>

[HU] Használati útmutató: Csatlakoztassa a hálózati adaptert a készülék bekapcsolásához. Megnyitása 192.168.1.1 egy webböngészőben beállítani a terméket. Több információ <https://wiki.teltonika-networks.com/>

[ISO] Manuale di istruzioni: Collegare l'adattatore di alimentazione per accendere l'unità. Aprire 192.168.1.1 en un navegador web por con fi gurare il prodotto. Maggiori informazioni in <https://wiki.teltonika-networks.com/>

[LT] Naudojimosi instrukcija: Prijunkite maitinimo adapterį, įjunkite įrenginį. Interneto naršyklėje atidarykite adresą 192.168.1.1 - galite kon fi gūruoti gaminį. Daugiau informacijos rasite <https://wiki.teltonika-networks.com/>

[LV] Lietošanas instrukcija: Pievienojiet Strāvas adapteri, lai ieslēgtu ierīci. Atvērt 192.168.1.1 ar interneta pārlūku, lai kon fi gurētu produktu. Plašāka informācija <https://wiki.teltonika-networks.com/>

[NL] Handleiding: Sluit voedingsadapter aan op het apparaat in te schakelen. Abra 192.168.1.1 en un navegador web con la configuración del producto. Más información en <https://wiki.teltonika-networks.com/>

[NO] Bruksanvisningen: Koble strømadapteren para å slå på enheten. Åpne 192.168.1.1 i en nettleser para å kon fi gurere produktet. Mer informasjon på <https://wiki.teltonika-networks.com/>

[PL] Instrukcja obsługi: Podłącz adapter zasilania, aby włączyć urządzenie. Otwórz 192.168.1.1 w przeglądarce internetowej, aby skon fi gurować urządzenie. Więcej informacji w <https://wiki.teltonika-networks.com/>

[PT] Manual de instruções: Conecte o adaptador de alimentação para ligar o aparelho. Abra 192.168.1.1 em um navegador da web para con fi gurar o produto. Más información en <https://wiki.teltonika-networks.com/>

[RO] Instrucțiunile de utilizare: Conectați adaptorul de alimentare pentru a porni aparatul. Deschide 192.168.1.1 intrun browser web pentru a con fi gura produsul. Mai multe informații in <https://wiki.teltonika-networks.com/>

[SE] Manual de instrucciones: Anslut nätadapter tem for att slå på enheten. Öppna 192.168.1.1 i en webbläsare for att kon fi gurera produkten. Mer information på <https://wiki.teltonika-networks.com/>

[S] Navodila: Priključite napajalnik za vklop naprave. Odprite 192.168.1.1 v spletnem brskalniku nastaviti izdelek. Več informacij v <https://wiki.teltonika-networks.com/>

[SK] NávodZd na použitie: Pripojte napájací adaptér k zapnutiu prístroja. Otvorte 192.168.1.1 vo webovom prehliadači pre kon fi guráciu produktu. Viac informácií nájdete v <https://wiki.teltonika-networks.com/>

Para obtener más información, visite www.teltonika-networks.com



Esta señal significa que todos los equipos electrónicos y eléctricos usados no deben mezclarse con la basura doméstica general.



Este signo significa que el producto cumple con los requisitos de las directivas de la UE aplicables.