

**VISTA ELEVACIÓN
COPETE SCZ60G**

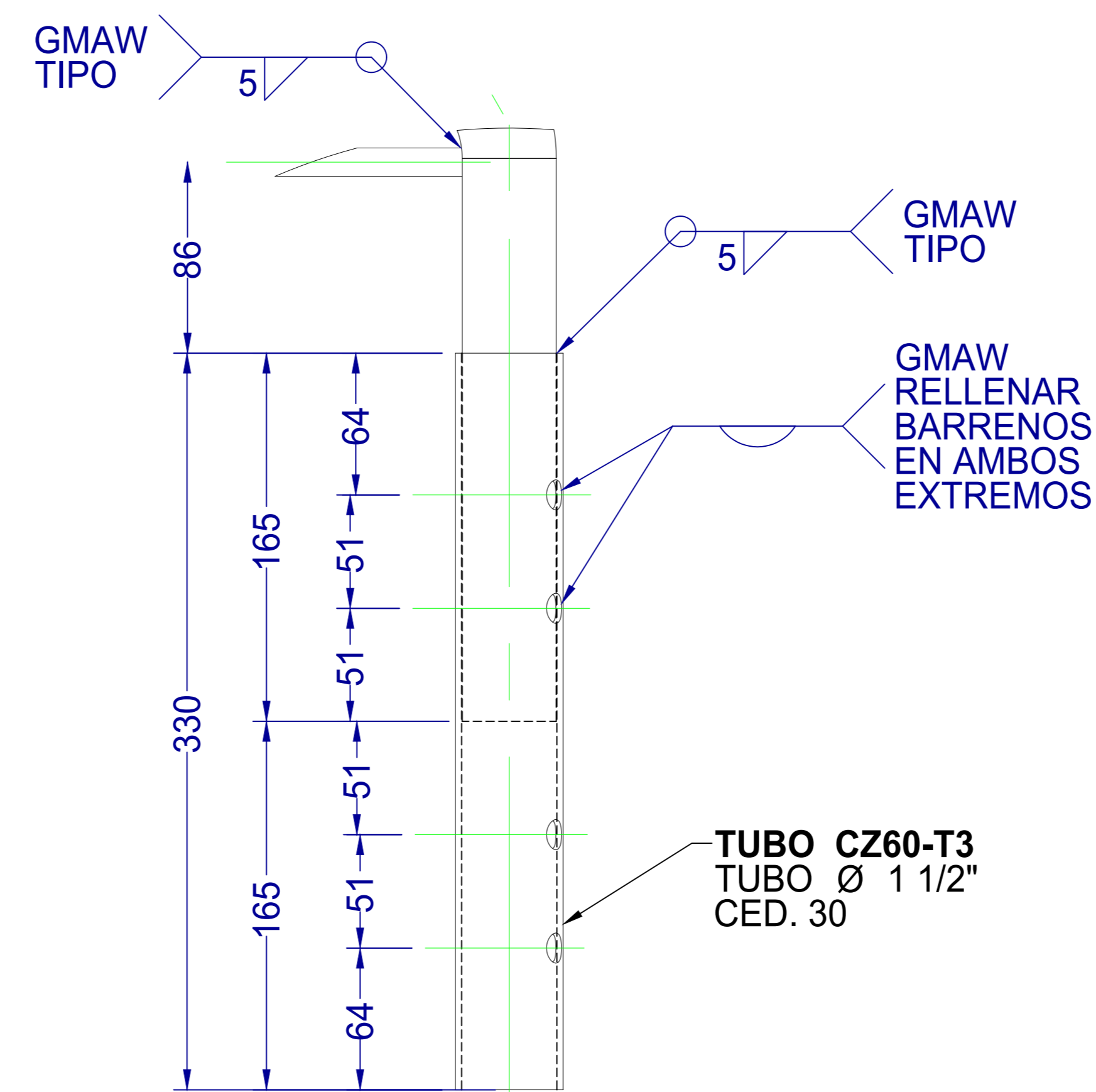

**DETALLE AH
ESCALA 1:3**

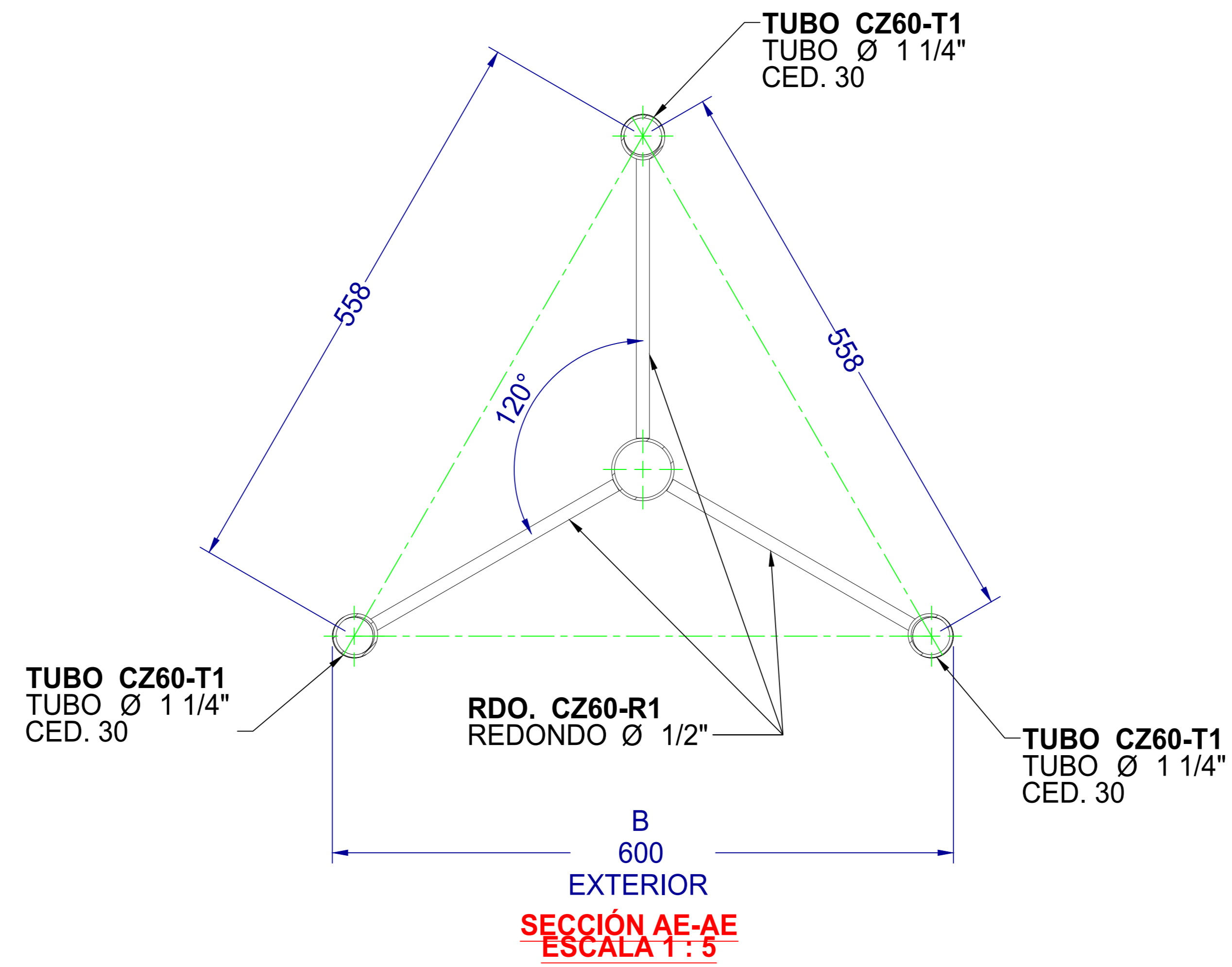
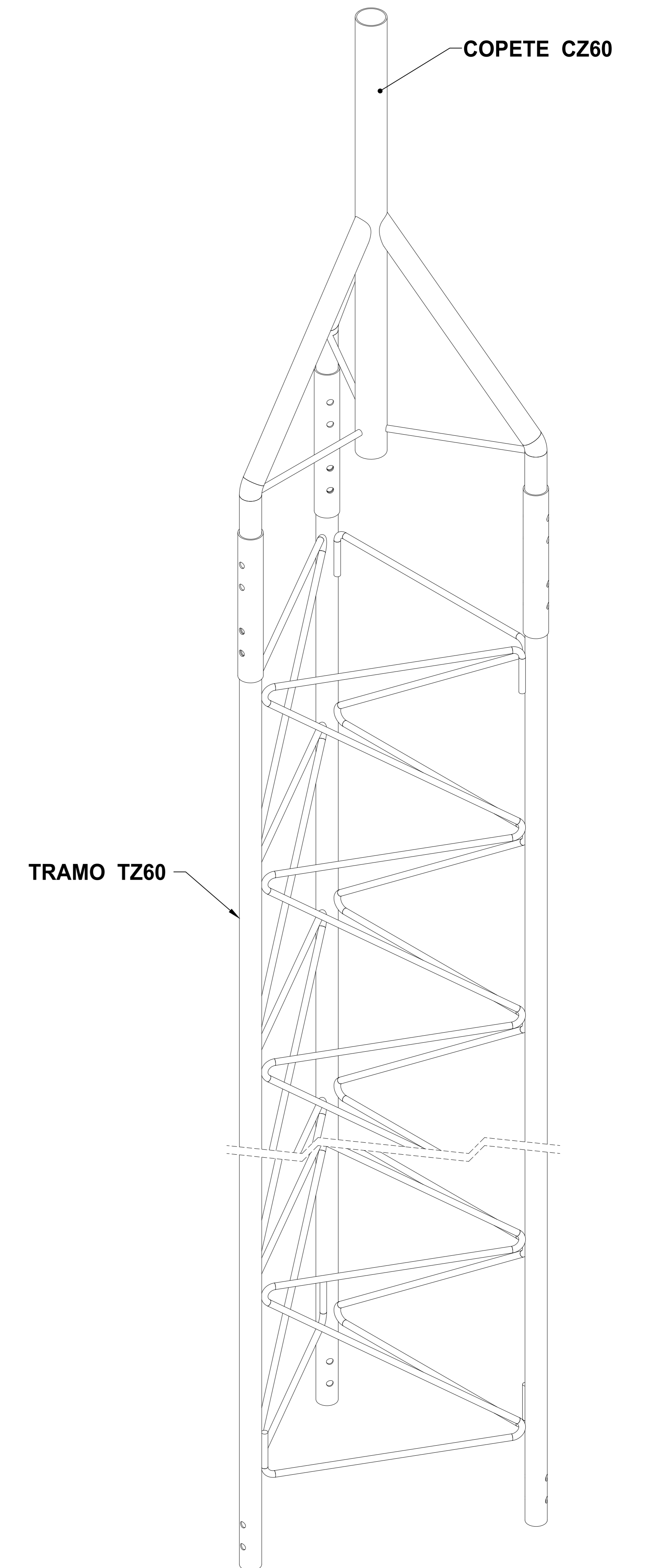

**VISTA ISOMÉTRICA
MONTAJE COPETE SCZ60G
TRAMO STZ60G**

 WWW.SYSCOM.MX	DESCRIPCIÓN DE PRODUCTO	MATERIALES	NOTAS GENERALES
	COPETE PARA TRAMO STZ60G DE 60 CM DE ANCHO NOMBRE DE PLANO: SCZ60G rev 001	ELABORÓ: DEPARTAMENTO DE INGENIERÍA SYSCOM AUTORIZÓ: DEPARTAMENTO DE INGENIERÍA SYSCOM FECHA DE ELABORACIÓN: 20/07/21 ACOTADO: MM	ACERO GALVANIZADO POR INMERSIÓN. TODA LA INFORMACIÓN EMITIDA EN ESTE PLANO ES PROPIEDAD DE SISTEMAS Y SERVICIOS DE COMUNICACIÓN. QUEDA PROHIBIDA SU REPRODUCCIÓN PARCIAL O TOTAL.