

TODOS LOS SUJETADORES SE INCLUYEN

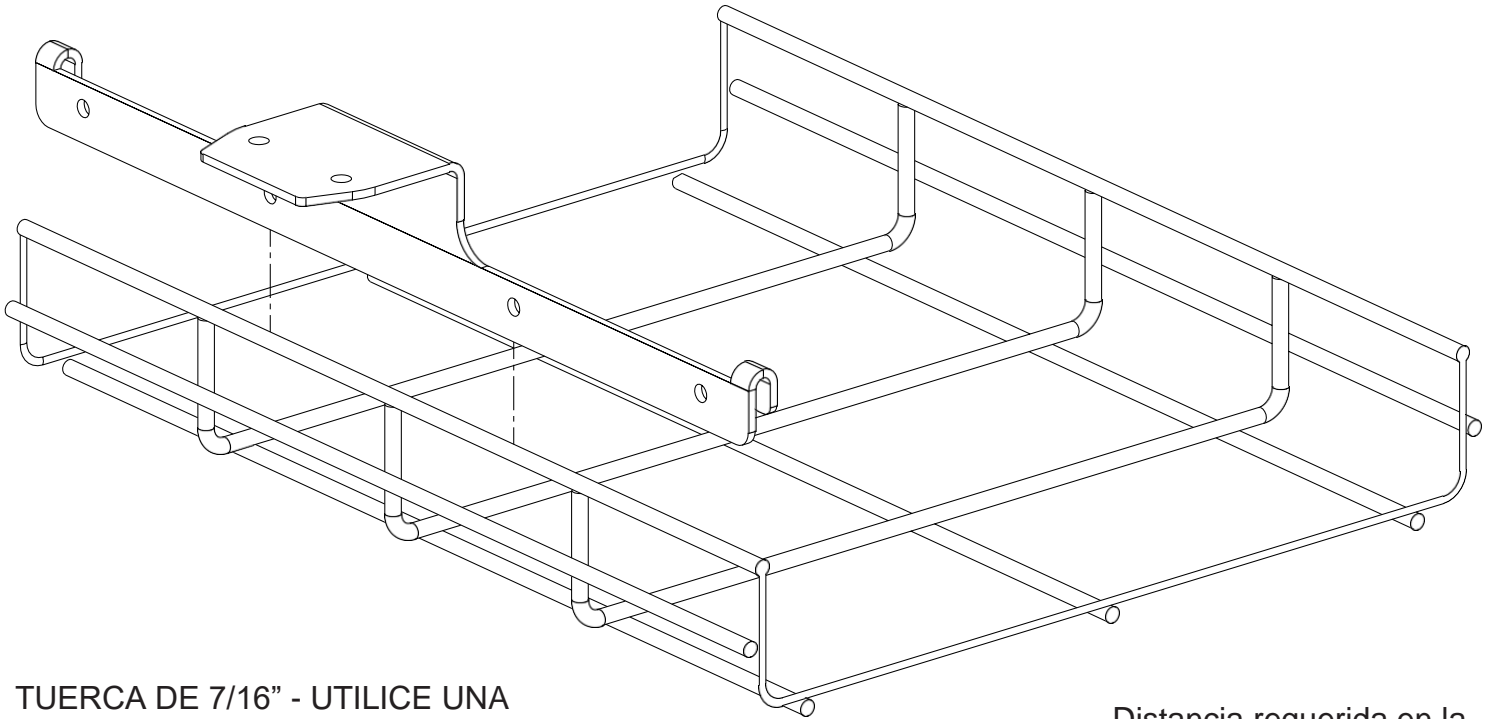

TUERCA DE 7/16" - UTILICE UNA LLAVE DE TUERCA DE 7/16" ADECUADA (FR716DR) PARA APRETAR LOS SUJETADORES.

Distancia requerida en la bandeja portacables:
PW BSPJ2**/PW BSPJ4** = 15 in

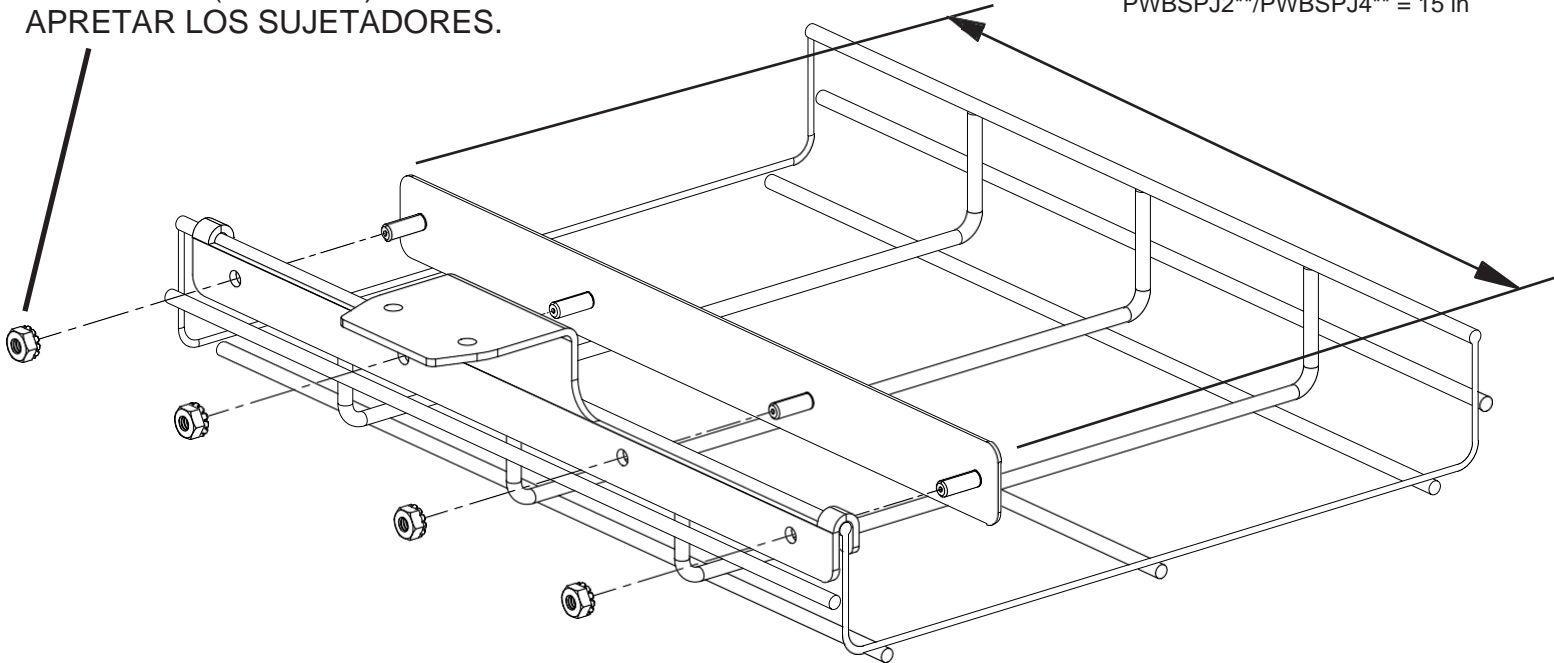

APRIETE = 60 in-lb (6.8 N-m)

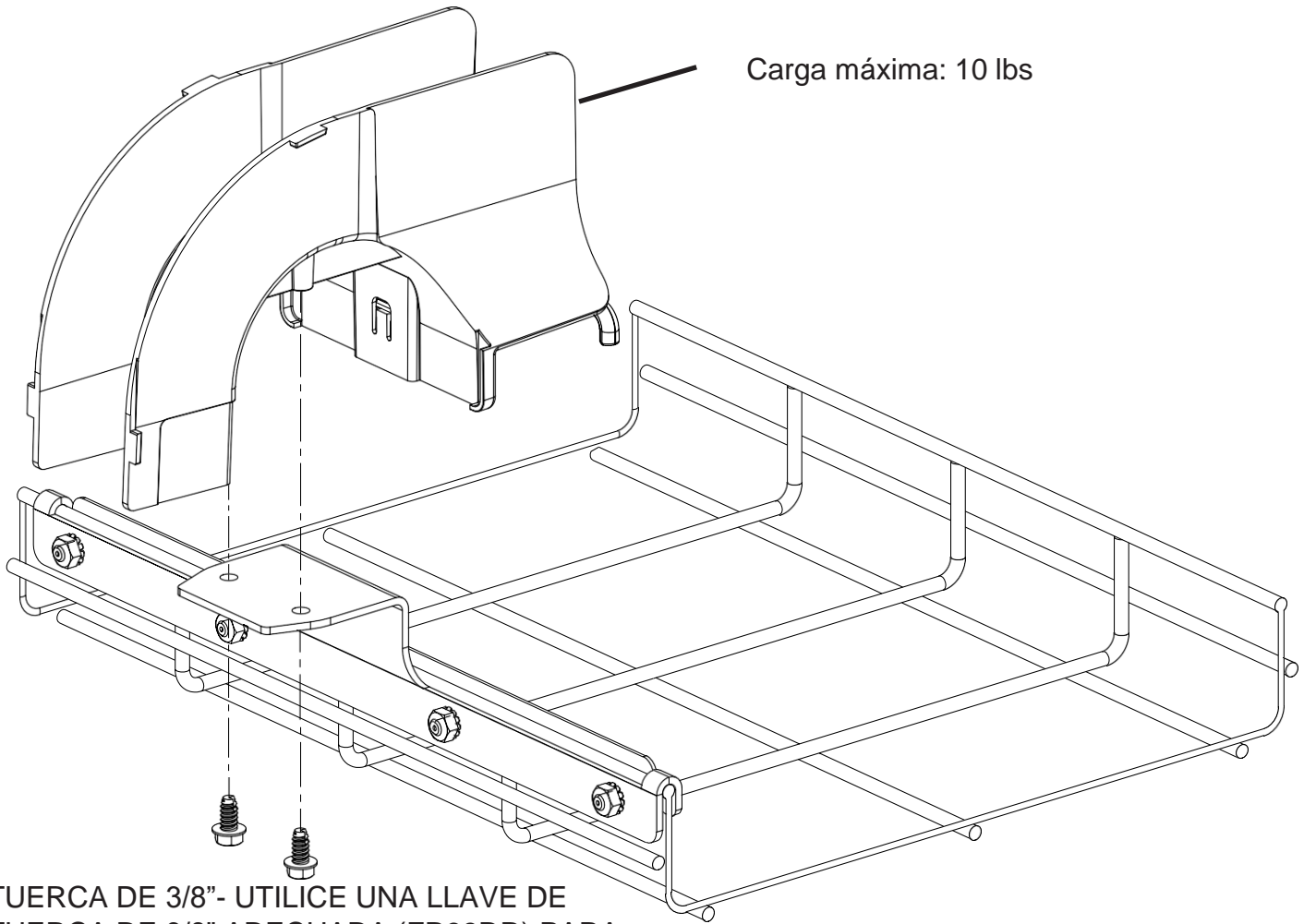

TUERCA DE 3/8" - UTILICE UNA LLAVE DE TUERCA DE 3/8" ADECUADA (FR38DR) PARA APRETAR LOS SUJETADORES.

Torsión máx. = 24 in-lb (2.7 N-m)

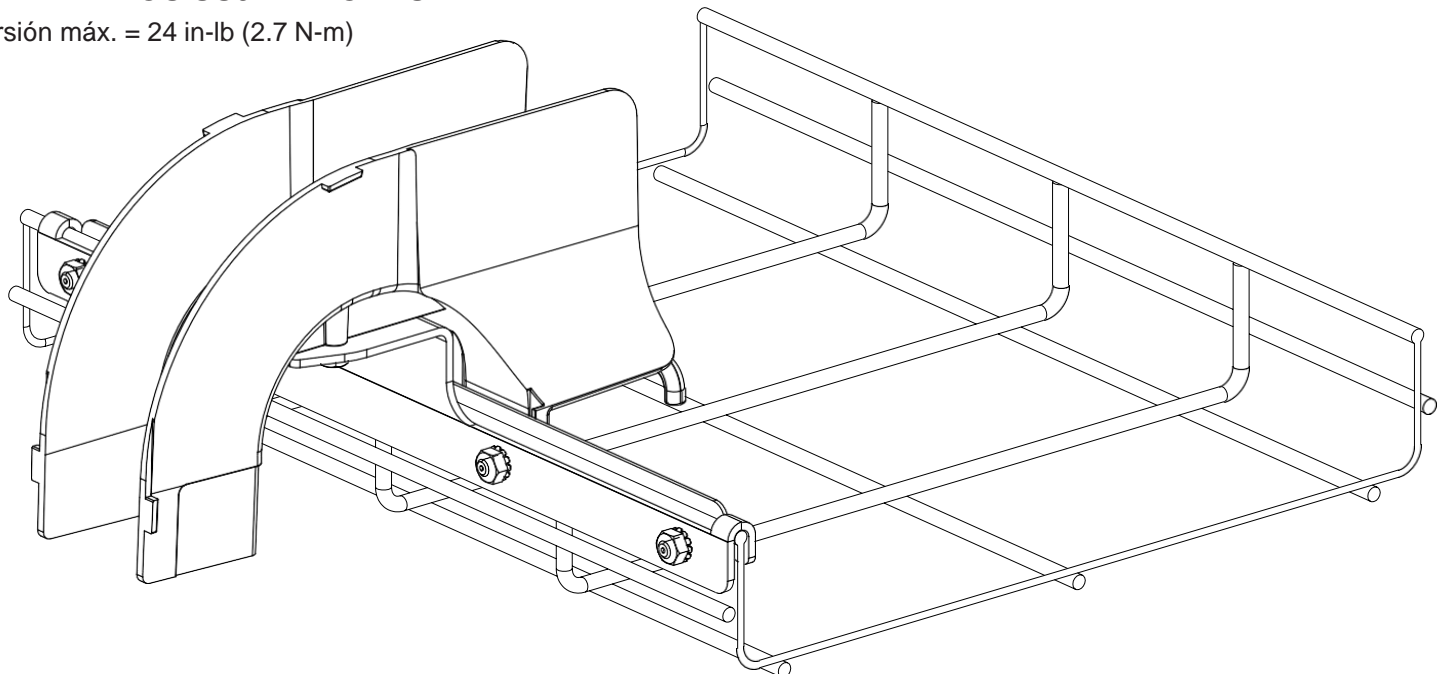

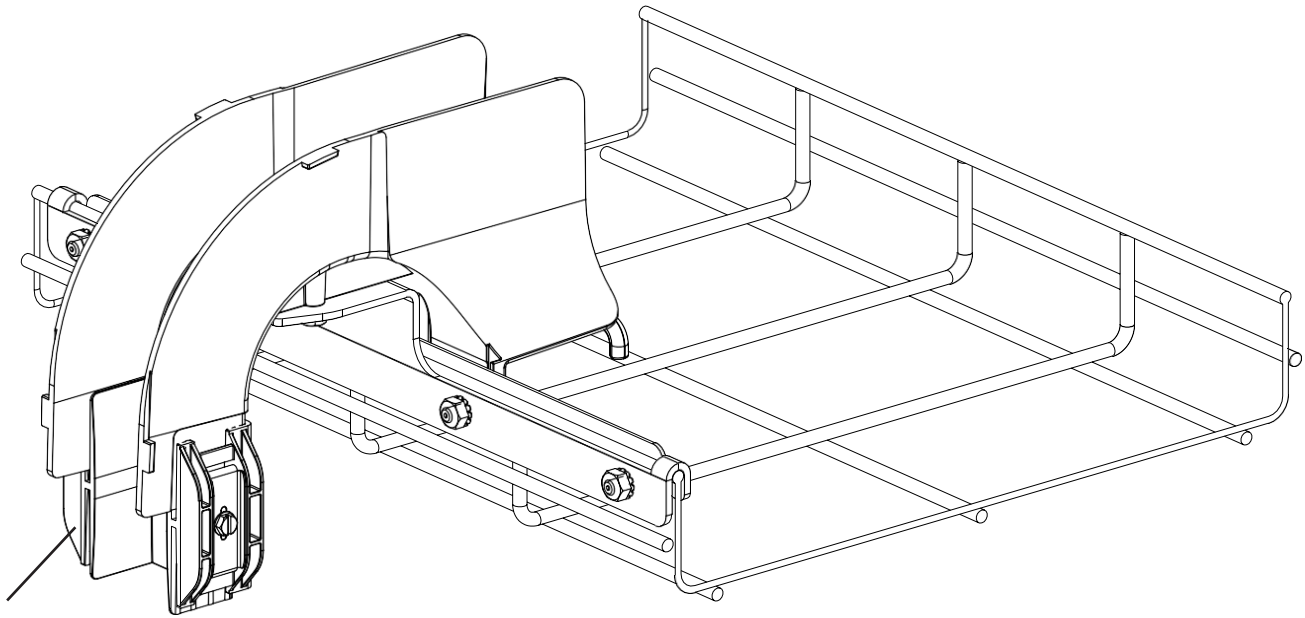

FBC2X2** o FBC4X4** SE PUEDEN UTILIZAR
PARA CONECTAR OTROS ACCESORIOS
(se venden por separado)

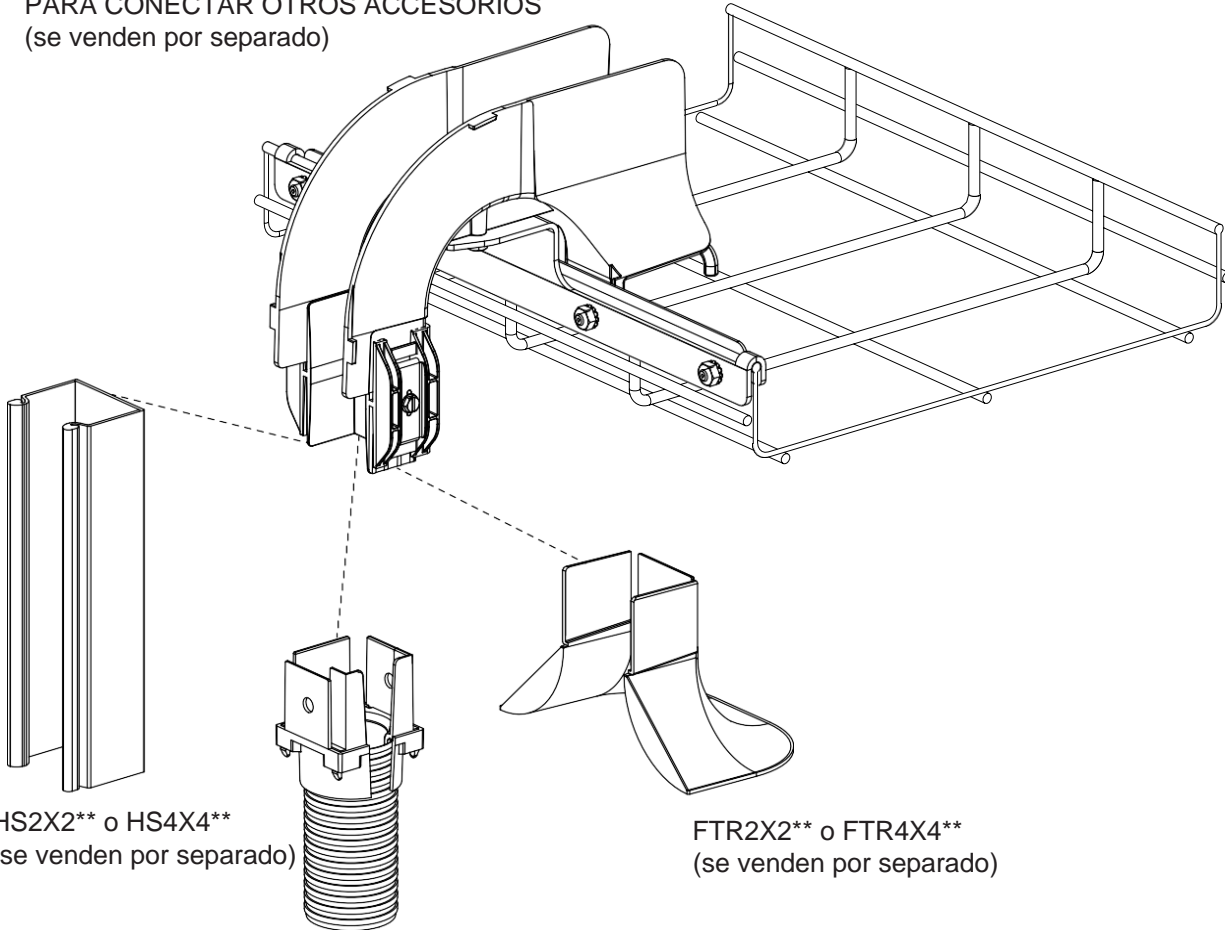

HS2X2** o HS4X4**
(se venden por separado)

FTR2X2** o FTR4X4**
(se venden por separado)

FIDTR2X2**
(se venden por separado)

Para Obtener Instrucciones en su Idioma
y Soporte Técnico, consulte:

http://www.panduit.com/resources/install_maintain.asp

www.panduit.com

Correo electrónico:
techsupportlatam@panduit.com

Teléfono:
1-800-969-4200 | Guadalajara - México