

Distribuidor de Fibra Opticom® para Montaje en Rack

PANDUITTM
HOJA DE ESPECIFICACIONES

ESPECIFICACIONES

El distribuidor de fibra para montaje en rack Opticom alberga, organiza, administra y protege las terminaciones, casetes, empalmes, conectores y cables de parcheo de fibra óptica. El distribuidor admite todos los casetes MPO preterminados de Panduit, los paneles adaptadores de fibra (FAP), cables troncales asociados, conectores y cables de parcheo con organización de cable integral y control de radio de curvatura para la transición a los organizadores de cable. El distribuidor se construye con acero y proporciona acceso frontal completo gracias a una bandeja extraíble. La entrada frontal y la cubierta trasera permiten instalar y acceder al cableado y los conectores con un fácil acceso abierto al frente, lo que simplifica los movimientos, adiciones y cambios de los cables de parcheo de fibra sin mover la bandeja. Los múltiples troquelados en la parte trasera permiten una variedad de puntos de entrada de cables troncales.



CARACTERÍSTICAS CLAVE Y BENEFICIOS

Funciona con todos los casetes de fibra óptica Opticom de Panduit, los paneles adaptadores de fibra (FAP) y los casetes HD Flex:	Proporciona versatilidad y flexibilidad gracias a una solución totalmente modular para una variedad de aplicaciones de parcheo, terminación y empalme de fibra óptica
Brida de montaje ajustable:	Permite ajustar la profundidad de la instalación dentro de un gabinete o rack de 19"
Cubierta trasera extraíble:	La cubierta trasera extraíble permite el acceso a los cables troncales/ de interconexión
Bandeja frontal deslizable:	Mejora el acceso frontal a todos los cables de parcheo y los conectores, así como el acceso trasero a las terminaciones, el almacenamiento de holgura y el cable troncal/los cables de interconexión
Organización del cable integrada:	Permite un enrutamiento adecuado del cable, control del radio de curvatura y el almacenamiento de holgura trasera para todos cables de parcheo, cables de interconexión y cable troncales
Módulo de empalme de fibra óptica:	Puede empalmar mediante fusión hasta 96 fibras por RU en un solo distribuidor con una proporción de empalme a parcheo uno a uno
Etiquetado compatible con TIA-606-A:	El etiquetado de conectividad de fibra, campos de parcheo y distribuidores, impreso de forma mecánica basada en estándares, permite un etiquetado claro y preciso para movimientos, adiciones y cambios sencillos

ESPECIFICACIONES GENERALES

Acceso:	Frontal
Color:	Negro o Blanco
Precargada:	No
Montaje:	Racks EIA-310 de 19" de ancho con una brida de montaje integrada
Unidades de Rack	1 RU, 2 RU, 4 RU

ESPECIFICACIONES DEL MATERIAL

Acabado:	Recubrimiento de pintura electrostática
Tipo de material:	Acero
Accesorios:	Materiales de montaje y kit de accesorios con etiquetas incluidas

ESPECIFICACIONES AMBIENTALES

Ambiente:	Interiores
Estándares:	EIA-310-E, RoHS

MÓDULOS DE EMPALME Y PORTADORES

Módulo de empalme (fusión):	FOSMF
Módulo de empalme (mecánico):	FOSMM
Portador del módulo empalme:	FOSMH1U
Soporte adaptador HD Flex:	FLEX-OPTI-1RU

Distribuidor de Fibra Opticom® para Montaje en Rack

HERRAMIENTAS Y ACCESORIOS

Herramienta de extracción del conector de Panduit:	PCRT1
Spool para holgura de fibra de 1 RU:	FMS1

DIMENSIONES

	FRE1UBL	FRE2UBL	FRE4UBL
	1 RU, hasta 4 FAP, 96 fibras	2 RU, hasta 8 FAP, 192 fibras	4 RU, hasta 16 FAP, 384 fibras
Altura (mm/pulg.)	44 (1.72)	88 (3.47)	177 (6.97)
Anchura (mm/pulg.)	482 (19.0)	482 (19.0)	482 (19.0)
Profundidad (mm/pulg.)	397 (15.62)	397 (15.62)	397 (15.62)

Nota: Para especificar el color blanco en el número de parte, cambie BL por WH.

DIBUJOS DE INGENIERÍA

Detalles de las partes del Distribuidor de Fibra de Montaje en Rack Opticom

Vista del Distribuidor Abierto

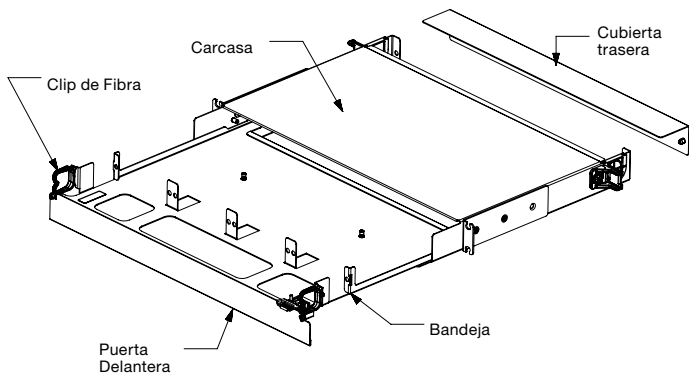

FRE1UBL

Vista del Distribuidor Cerrado con la Cubierta Trasera

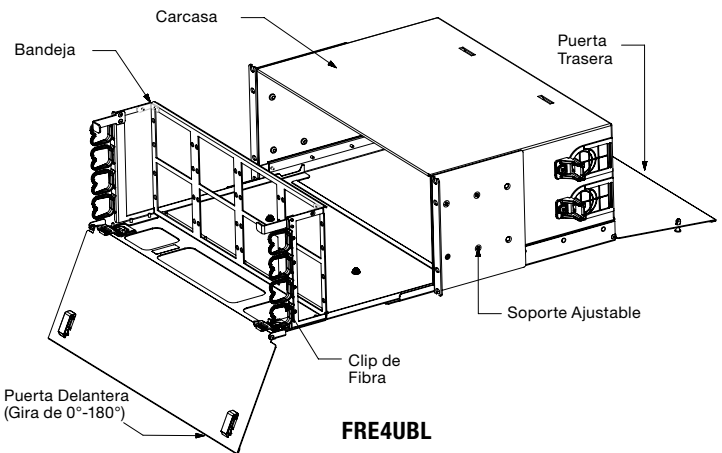
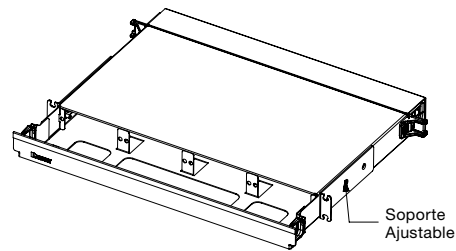

FRE4UBL

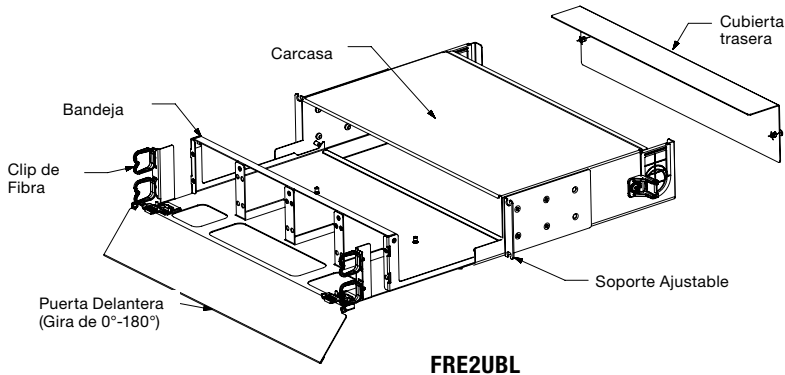

FRE2UBL

SUBSIDIARIAS DE PANDUIT EN LATINOAMÉRICA

PANDUIT MÉXICO
Tel: 800 112 7000
800 112 9000

PANDUIT COLOMBIA
Tel: +(57) 601 300-0201

PANDUIT CHILE
Tel: (562) 2820-4215

PANDUIT PERÚ
Tel: (511) 712-3925

Para obtener una copia de las garantías del producto de Panduit | Garantía Limitada de Productos de Panduit

Para obtener más información

Visítenos en www.panduit.com

Póngase en contacto con el servicio de atención al cliente por correo electrónico: latam-info@panduit.com

PANDUIT™

© 2024 Panduit Corp.
TODOS LOS DERECHOS RESERVADOS.
RKSP210-WW-SPA
6/2024