

A

B

C

D

A

B

C

D

VISTA SUPERIOR

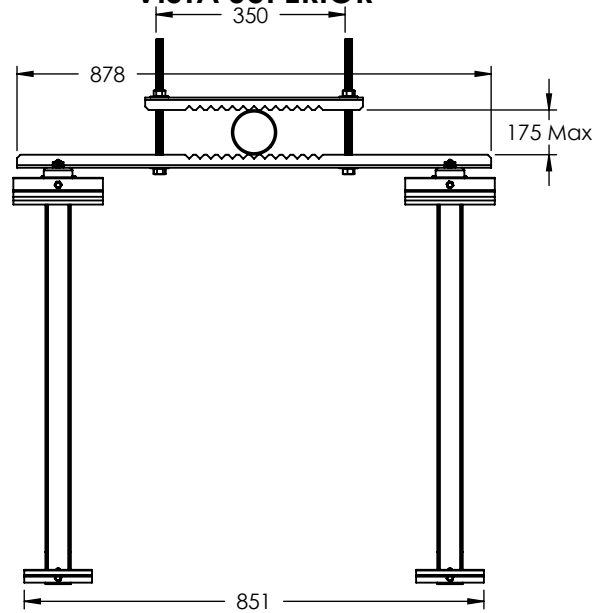

VISTA ISOMÉTRICA

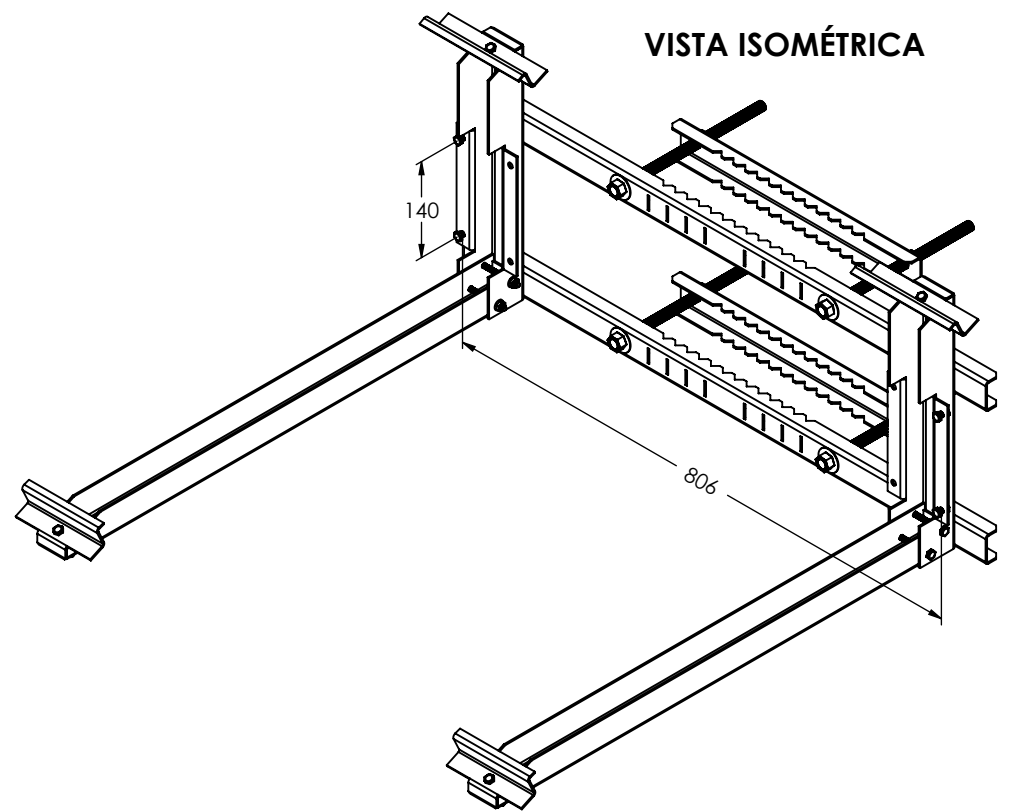

VISTA LATERAL

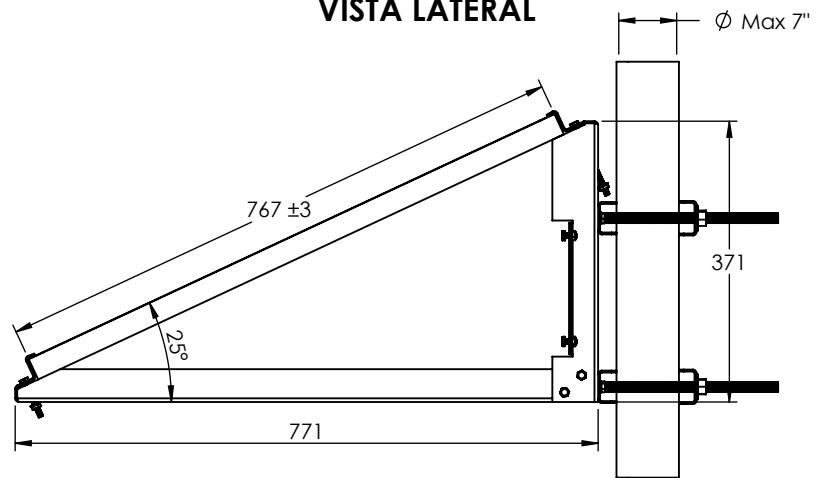

1. Fabricado en lámina de acero galvanizado calibre 12.
2. Compatibilidad única con panel 1300 - 1500 (L) × 767±3(W)mm y batería de litio **LIPV100A** (consultar especificaciones para conocer sus dimensiones).
3. Enviado desarmado en caja de carton con kit de tornillería.

 Epcom Industrial epcom.mx		Descripción: Montaje para panel solar de poste LR528HTH225M	
Doc. Número:	DOC 7.5.1 002/361 MTM		
Dibujado por:	J. Rodríguez	Nueva actualización por:	J. Rodríguez
Aprobado por:		D. Escudero	
La información aquí contenida es propiedad de EPCOM y es mostrada bajo las condiciones expresas de que no será reproducida total o parcialmente ni utilizada para fines que resulten en detrimento de EPCOM, sus clientes y proveedores.			
Si no se indica otra cosa, las cotas se expresan en mm.			
		Codigo:	EPIMB225V1
		Peso:	
		Esquema para el cliente	
			A4
			ESCALA: 1:4
			HOJA 1 DE 2

VISTA ISOMÉTRICA

COMPATIBILIDAD CON PANEL:
1300 - 1500 (L) × 767±3(W)mm
(NO INCLUIDO)

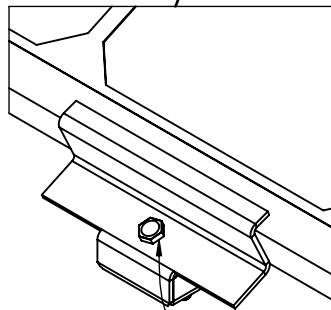
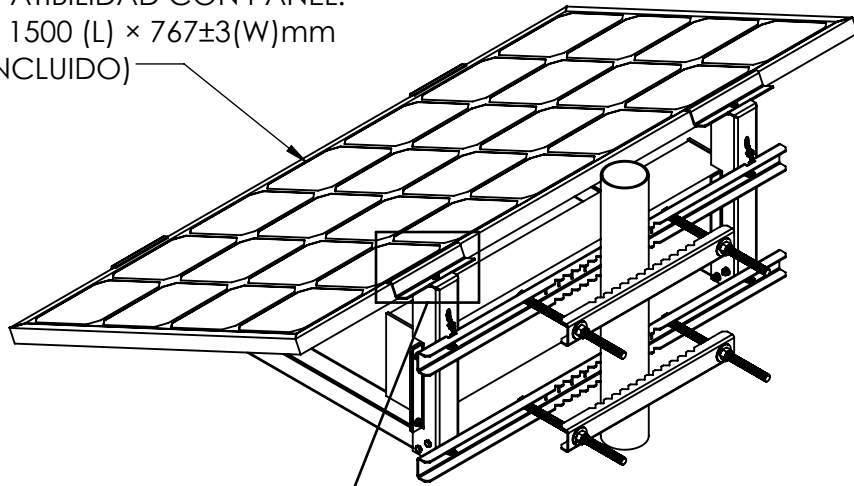

BRACKET CON TORNILLO AJUSTABLE

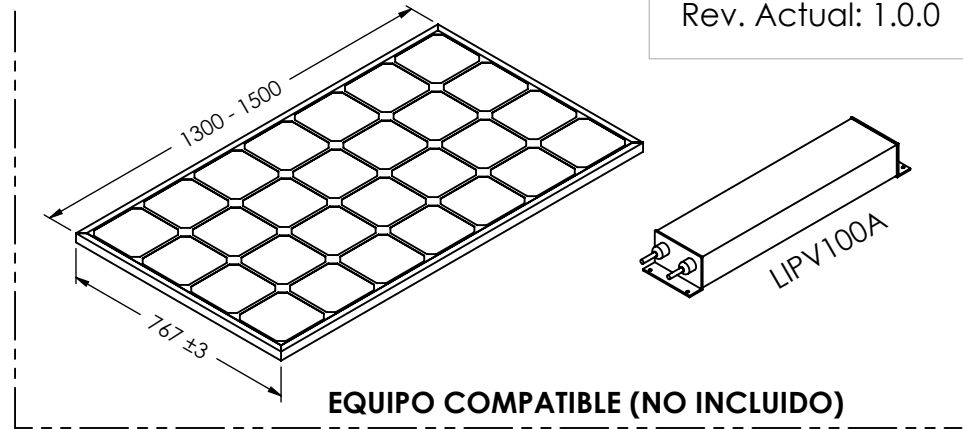

EQUIPO COMPATIBLE (NO INCLUIDO)

VISTA LATERAL

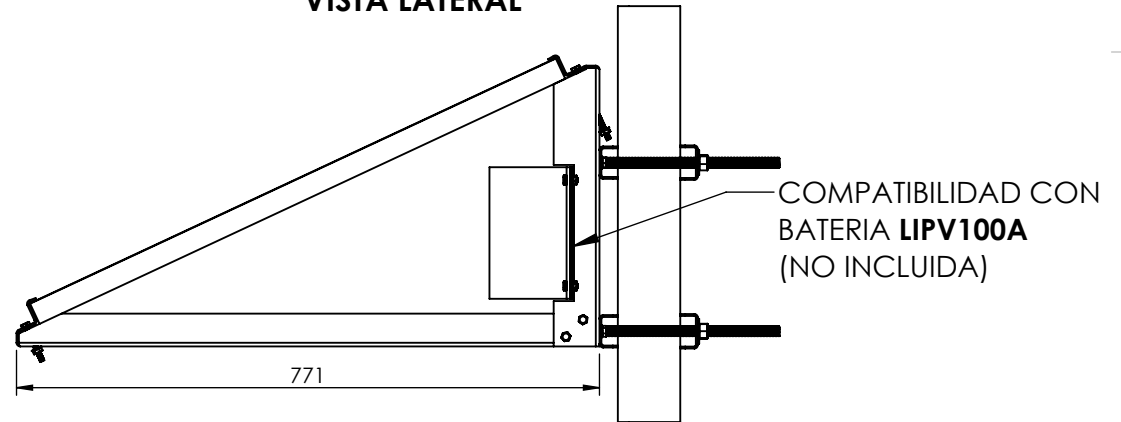

COMPATIBILIDAD CON BATERIA LIPV100A (NO INCLUIDA)

771

1. Fabricado en lámina de acero galvanizado calibre 12.
2. Compatibilidad única con panel 1300 - 1500 (L) × 767±3(W)mm y batería de litio **LIPV100A** (consultar especificaciones para conocer sus dimensiones).
3. Enviado desarmado en caja de carton con kit de tornillería.

 Epcom Industrial epcom.mx		Descripción: Montaje para panel solar de poste LR528HTH225M	
Doc. Número:	DOC 7.5.1 002/361 MTM	Código: EPIMB225V1	A4 ESCALA: 1:4 HOJA 2 DE 2
Dibujado por:	Nueva actualización por:		
J. Rodríguez	J. Rodríguez		
Aprobado por: D. Escudero		Peso:	Esquema para el cliente
<small>La información aquí contenida es propiedad de EPCOM y es mostrada bajo las condiciones expresas de que no será reproducida total o parcialmente ni utilizada para fines que resulten en detrimento de EPCOM, sus clientes y proveedores.</small>			
<small>Si no se indica otra cosa, las cotas se expresan en mm.</small>			