

Yealink



Yealink Documentation
support.yealink.com

Certified for
Microsoft Teams

HD IP Conference Phone CP965

-Teams Edition



English | 简体中文 | Deutsch | Español | Français

Quick Start Guide (V1.1)

Table of Contents

English	1
简体中文	5
Deutsch	9
Español	13
Français	17

Package Contents

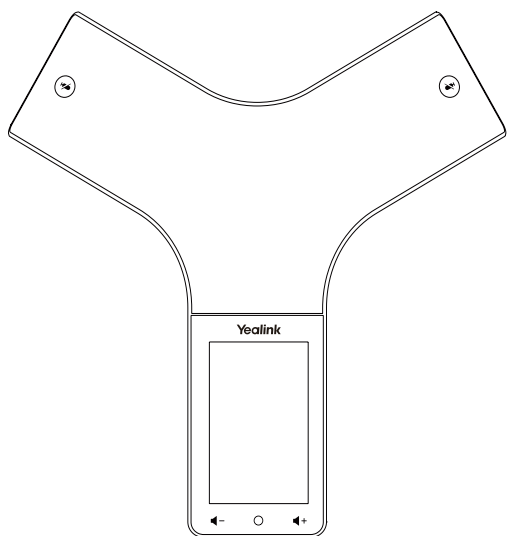

CP965 IP Phone

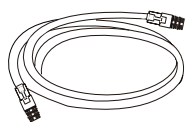

Ethernet Cable
(7.5m CAT5E UTP cable)

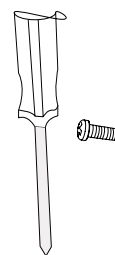

Screwdriver
and Screw

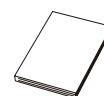

Quick Start
Guide

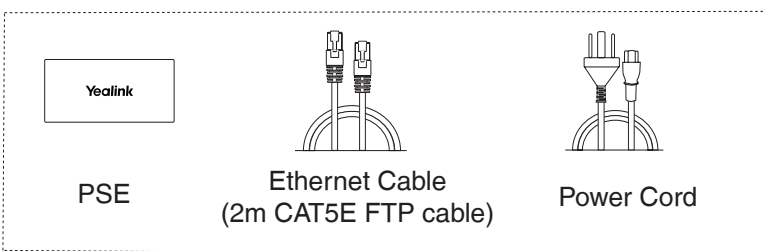

PSE

Ethernet Cable
(2m CAT5E FTP cable)

Power Cord

PoE Adapter YLPOE30 (Optional)

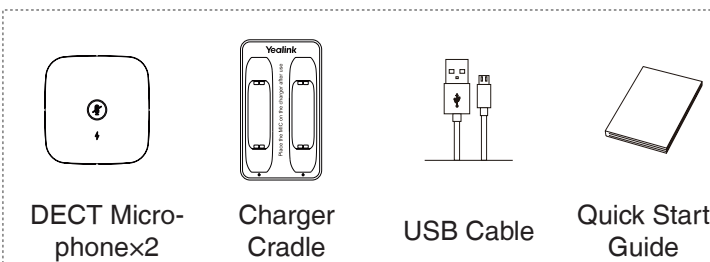

DECT Micro-
phonex2

Charger
Cradle

USB Cable

Quick Start
Guide

DECT Wireless Microphone
CPW65-DECT-Duo (Optional)

Note: We recommend that you use the accessories provided or approved by Yealink. The unapproved third-party accessories may result in reduced performance.

Assembling the Phone

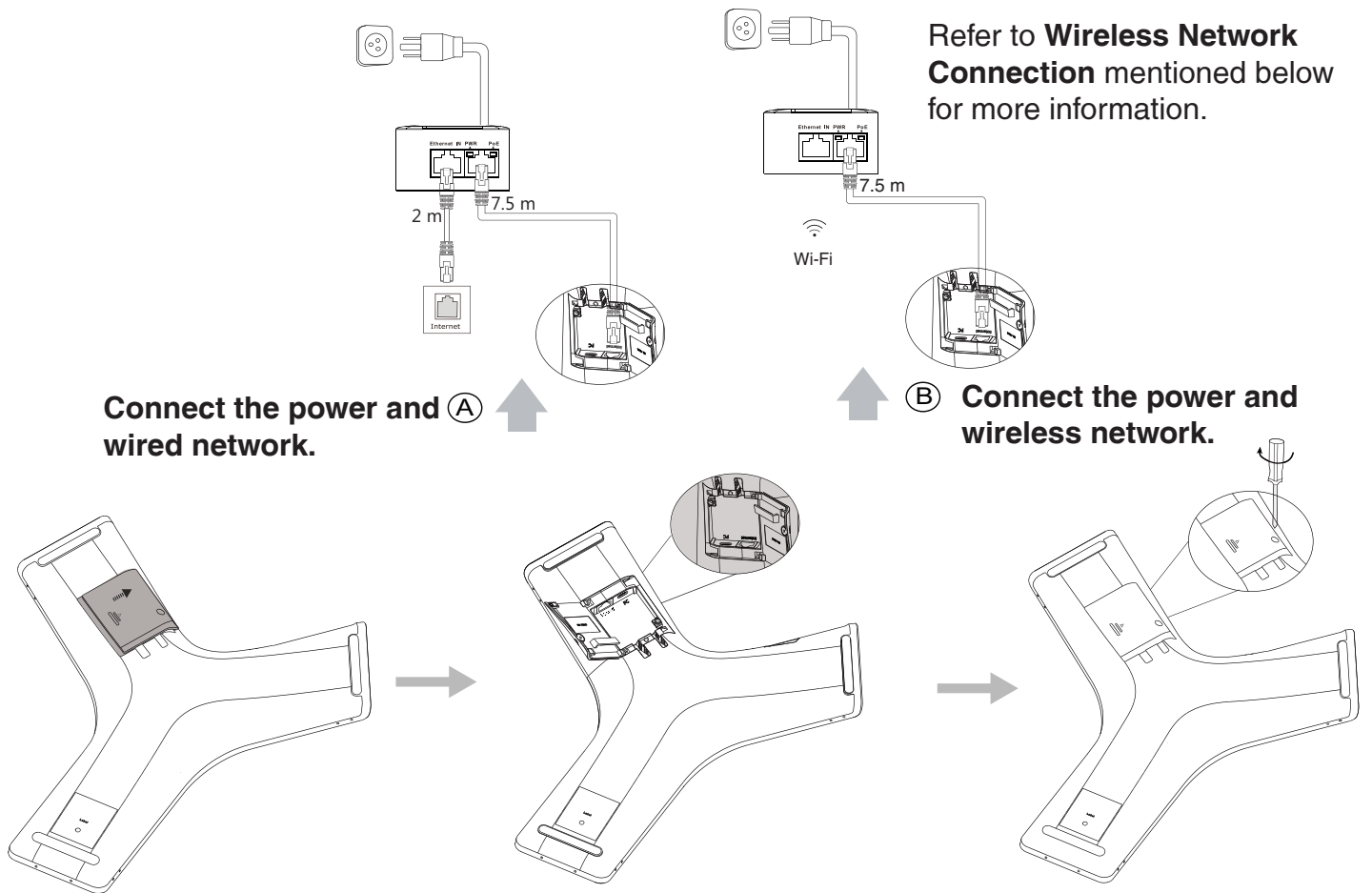

Wireless Network Connection

1. Tap the account avatar in the top-right corner of the interface, and then tap **Settings->Device settings->Wi-Fi**.
2. Turn **Wi-Fi** on.
The phone will automatically search for available wireless networks in your area.
3. Tap an available wireless network to connect.
4. If the network is secure, enter its password in the **Password** field, and then tap **CONNECT**.

Hardware Component Instructions

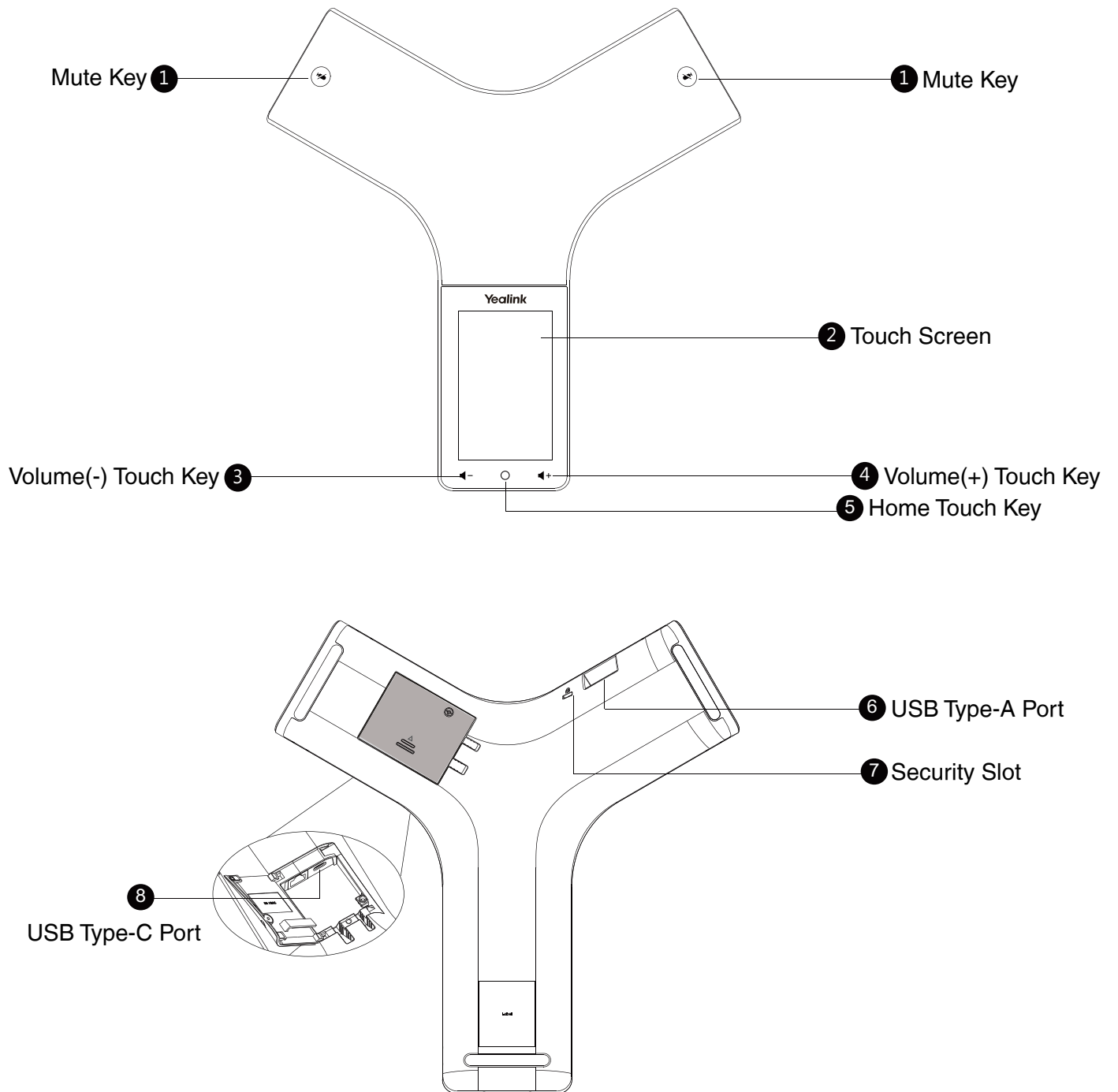

Startup and Sign in

Startup

After the Teams phone is connected to the network and supplied with power, it automatically begins the initialization process. After startup, select a desired language and timezone, then the phone enters the sign-in screen.

Sign in to Microsoft Teams

Phone Sign-in

To sign in to Microsoft Teams on your phone:

1. Tap **Sign in on this device**.

You will be connected to the Company Portal automatically.

2. Follow the on-screen prompts.

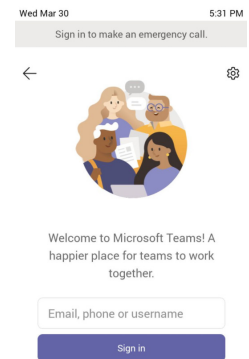

Web Sign-in

To sign in to Microsoft Teams via web sign-in:

1. Go to <https://microsoft.com/devicelogin> on your computer or mobile.

2. Enter the code shown on your phone and select **Next**.

3. Enter your account credentials or select a desired account to sign in.

A confirmation message is displayed after you successfully sign in to Microsoft Intune Company Portal.

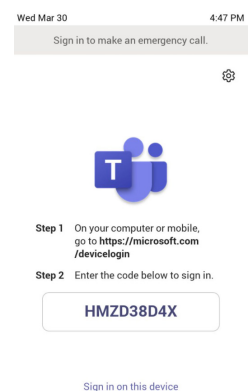

包装清单

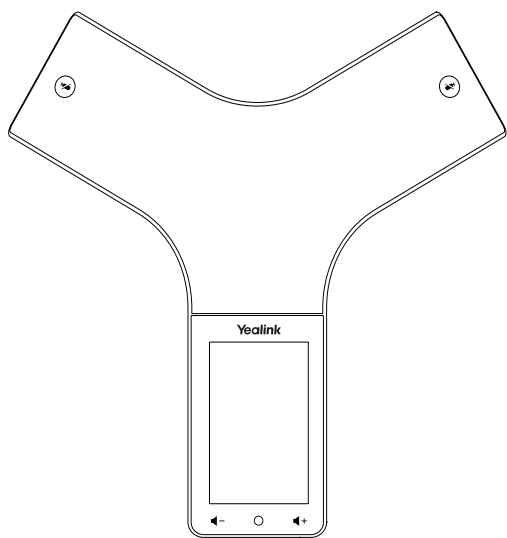

CP965 IP 会议电话

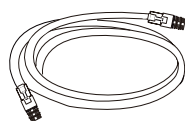

7.5 米 UTP 超 5 类
以太网线

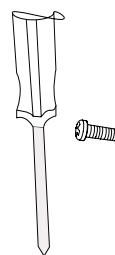

螺丝刀和
螺丝

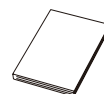

快速入门
指南



PSE

2 米 FTP 超五
类以太网线

电源线

PoE 电源 YLPOE30
(可选)

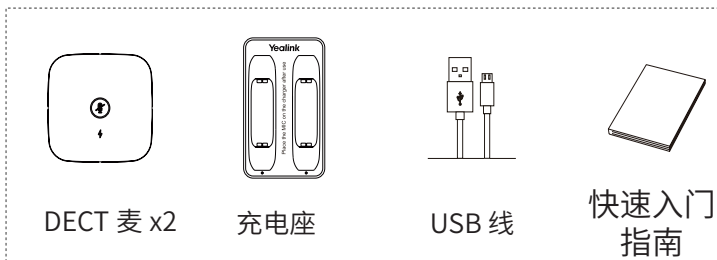

DECT 麦 x2

充电座

USB 线

快速入门
指南

DECT 无线麦克风
CPW65-DECT-Duo (可选)

说明：我们推荐使用由亿联提供或经亿联认可的配件。使用未经认可的第三方配件可能会导致性能的下降。

安装电话

想要了解更多信息，请参考[无线网络连接](#)章节。

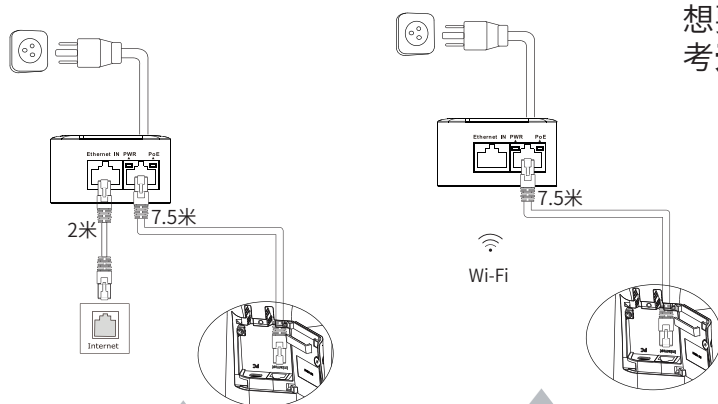

连接电源和有线网线 (A)

连接电源和无线网线 (B)

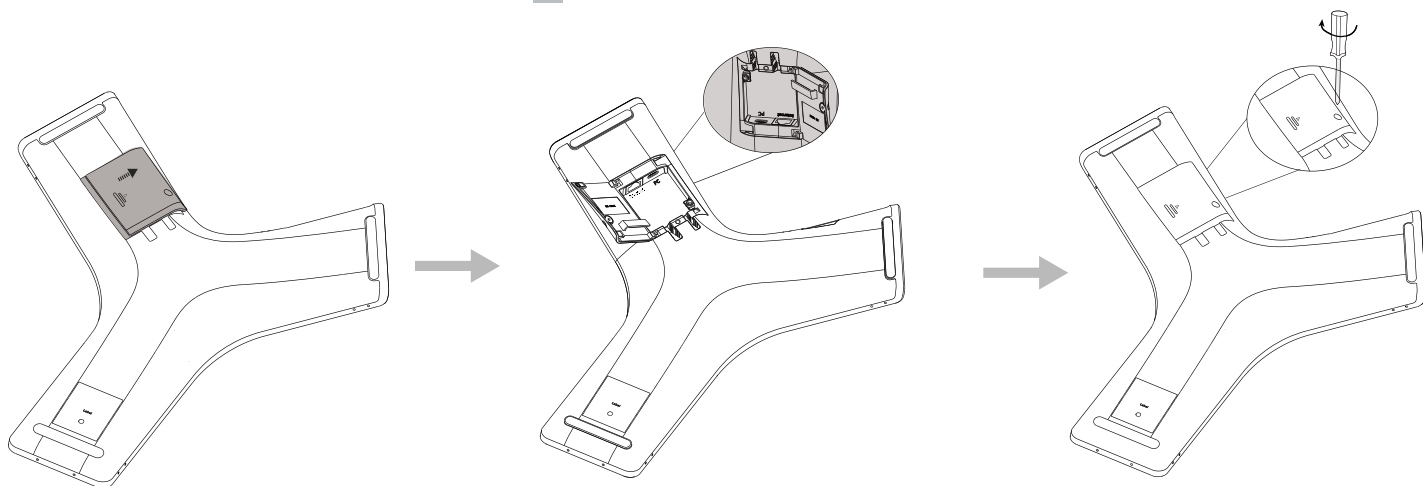

说明：我们要求使用 Yealink 原装 PoE 电源（54V/0.56A），使用第三方电源可能会导致话机损坏。如果电源线或网线破损，请立即更换。

无线网络连接

1. 从触摸屏顶部向下滑动然后长按 **Wi-Fi**，或前往**更多** -> **设置** -> **Wi-Fi**。
2. 打开 **Wi-Fi** 开关。
话机将自动搜索附近可用的 Wi-Fi。
3. 选择一个可用的 Wi-Fi 进行连接。
4. 如果要连接一个加密的网络，在**密码**区域输入密码，然后选择**连接**。

硬件介绍

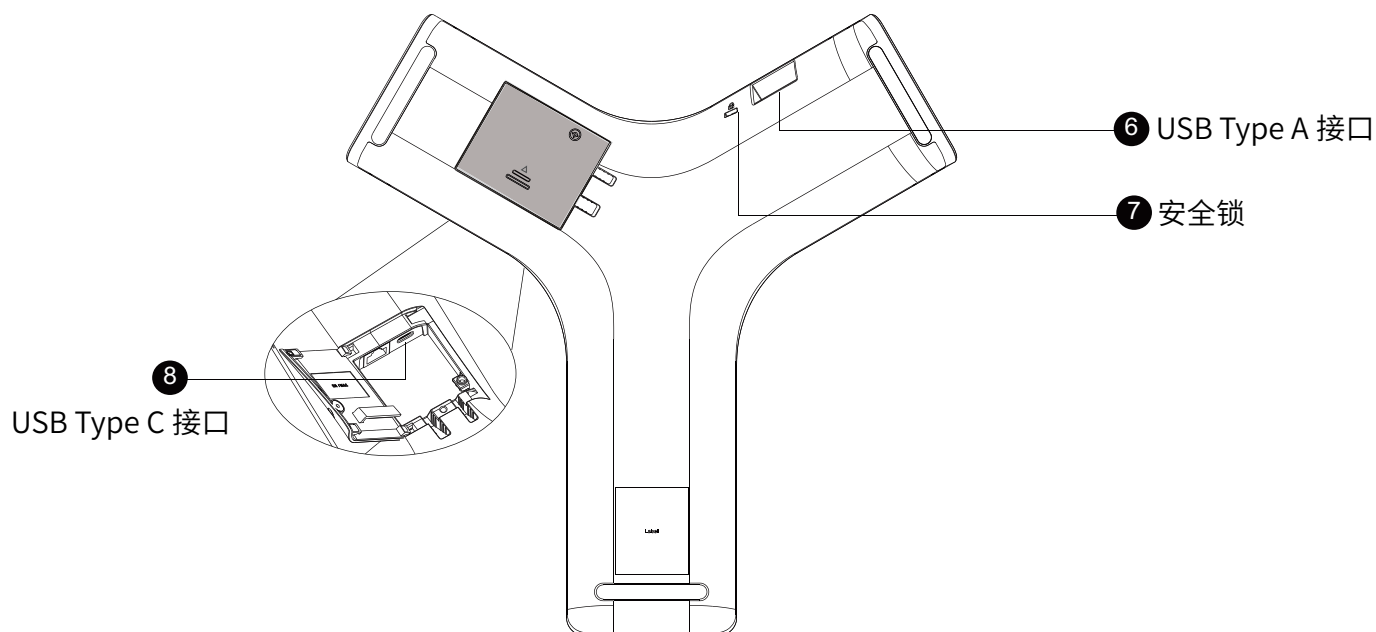
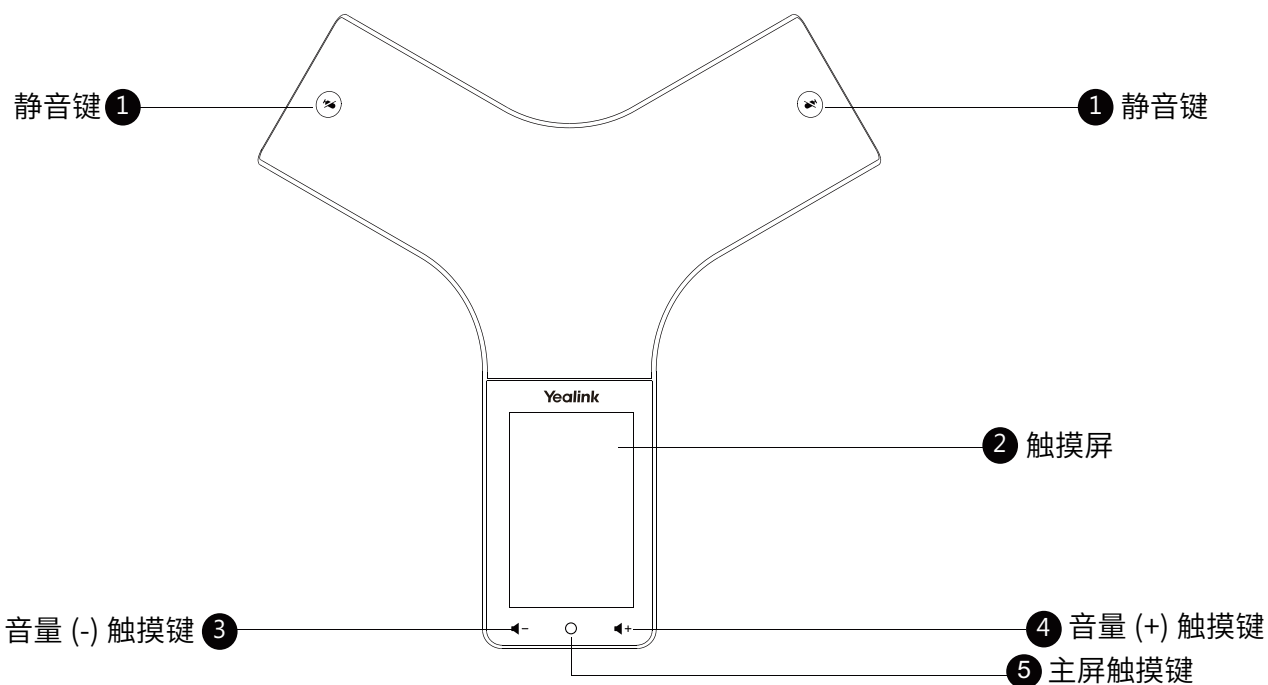

启动和登录

启动

Teams 话机连接上网络和电源后,话机自动启动。启动完成后,选择语言和时区,进入登录界面。

登录话机

话机登录

通过话机登录:

1. 按**在此设备上登录**。
你将自动连接到公司门户。
2. 按照界面上的提示进行操作。



网页登录

通过网页登录:

1. 在电脑上访问 <https://microsoft.com/devicelogin>。
2. 输入话机上显示的验证码然后选择**下一步**。
3. 输入账号信息或者选择所需的账号登录。
话机提示成功登录 Microsoft Intune Company Portal 应用程序。



Verpackungsinhalt

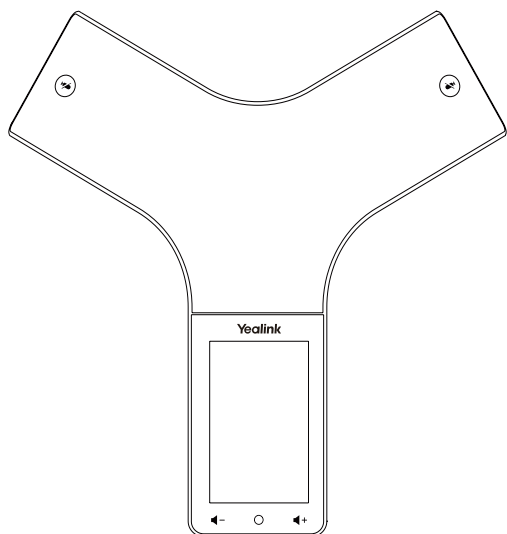

CP965 IP-Telefon

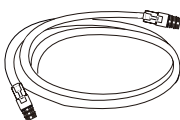

Ethernet-Kabel
(7,5m CAT5E UTP Kabel)

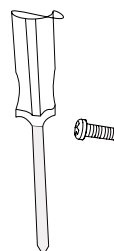

Schraubendreher und
Schraube

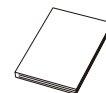

Kurzanleitung

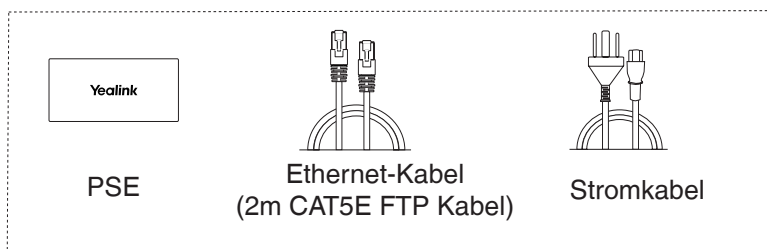

PoE-Adapter YLPOE30 (optional)

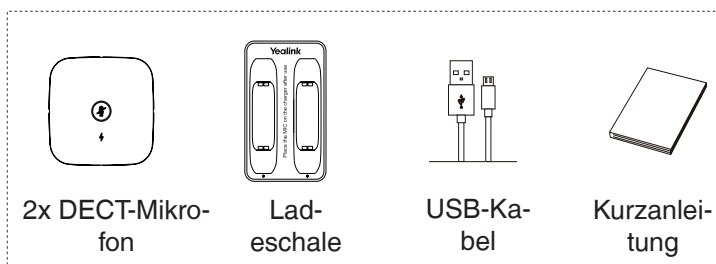

Kabelloses DECT-Mikrofon
CPW65-DECT-Duo (optional)

Hinweis: Wir empfehlen die Verwendung von Zubehör, das von Yealink entweder geliefert oder empfohlen wird. Der Gebrauch von Drittanbietern bereitgestelltem Zubehör, das von Yealink nicht freigegeben wurde, kann zu einer verminderten Leistungsfähigkeit führen.

Installation des Telefons

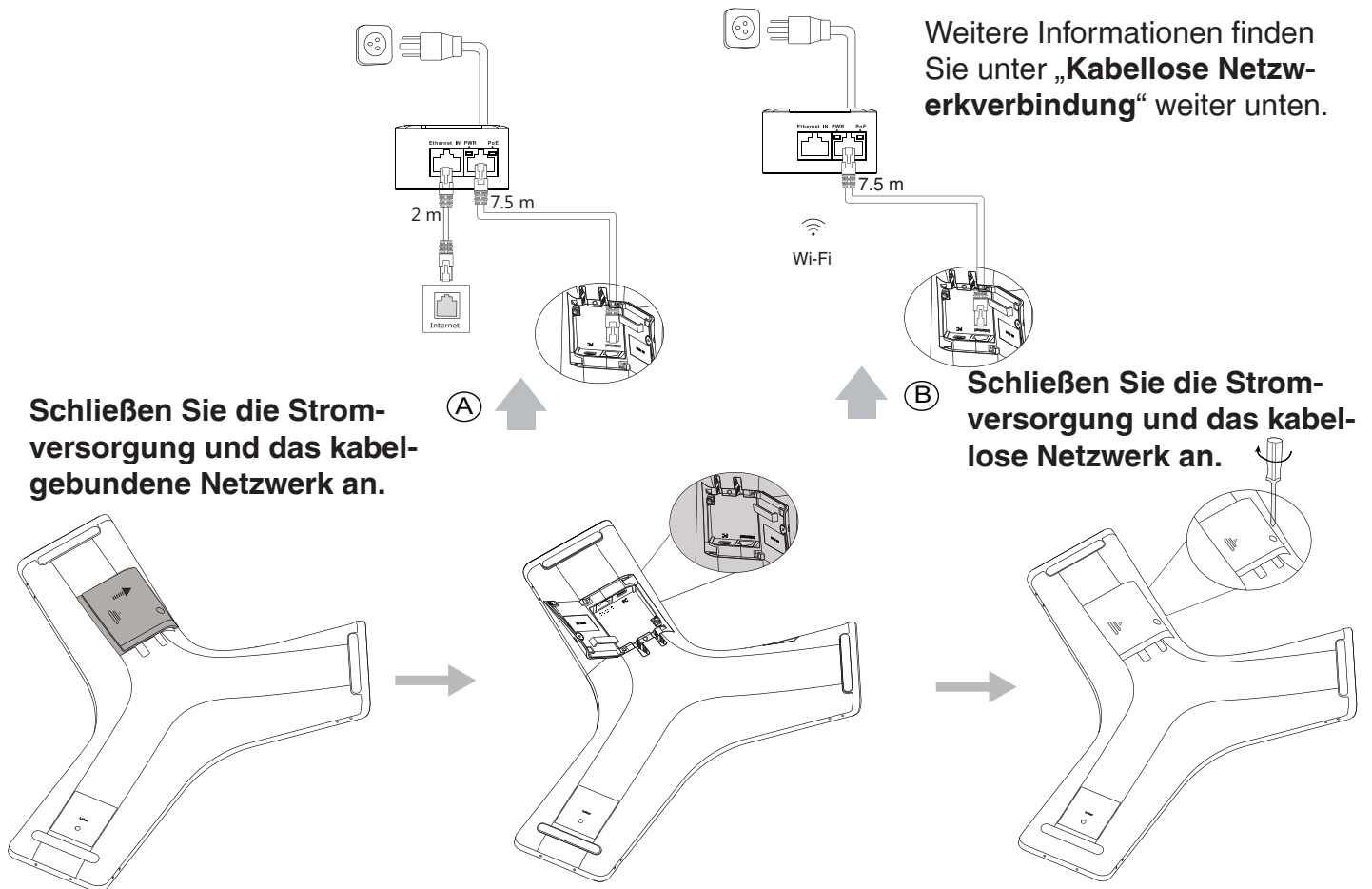

Hinweis: Das IP-Telefon sollte ausschließlich mit dem Original-PoE-Adapter von Yealink (54V/0.56A) verwendet werden. Die Verwendung eines Netzteiles eines Drittanbieters kann zu einer Beschädigung des Telefons führen.
Bei Beschädigung der Ummantlung ist das Kabel umgehend zu ersetzen.

Kabelloser Netzwerkanschluss

1. Streichen Sie vom oberen Bildschirmrand nach unten und tippen Sie lange auf **WLAN**, oder tippen Sie auf **Mehr->Einstellungen->WLAN**.
2. Schalten Sie das **WLAN** ein.
Das Telefon sucht automatisch nach verfügbaren kabellosen Netzwerken in Ihrer Umgebung.
3. Tippen Sie auf ein verfügbares kabelloses Netzwerk, um sich zu verbinden.
4. Ist das Netzwerk gesichert, geben Sie das Passwort in das Feld „**Password**“ ein und tippen Sie dann auf „**Verbinden**“.

Funktionen

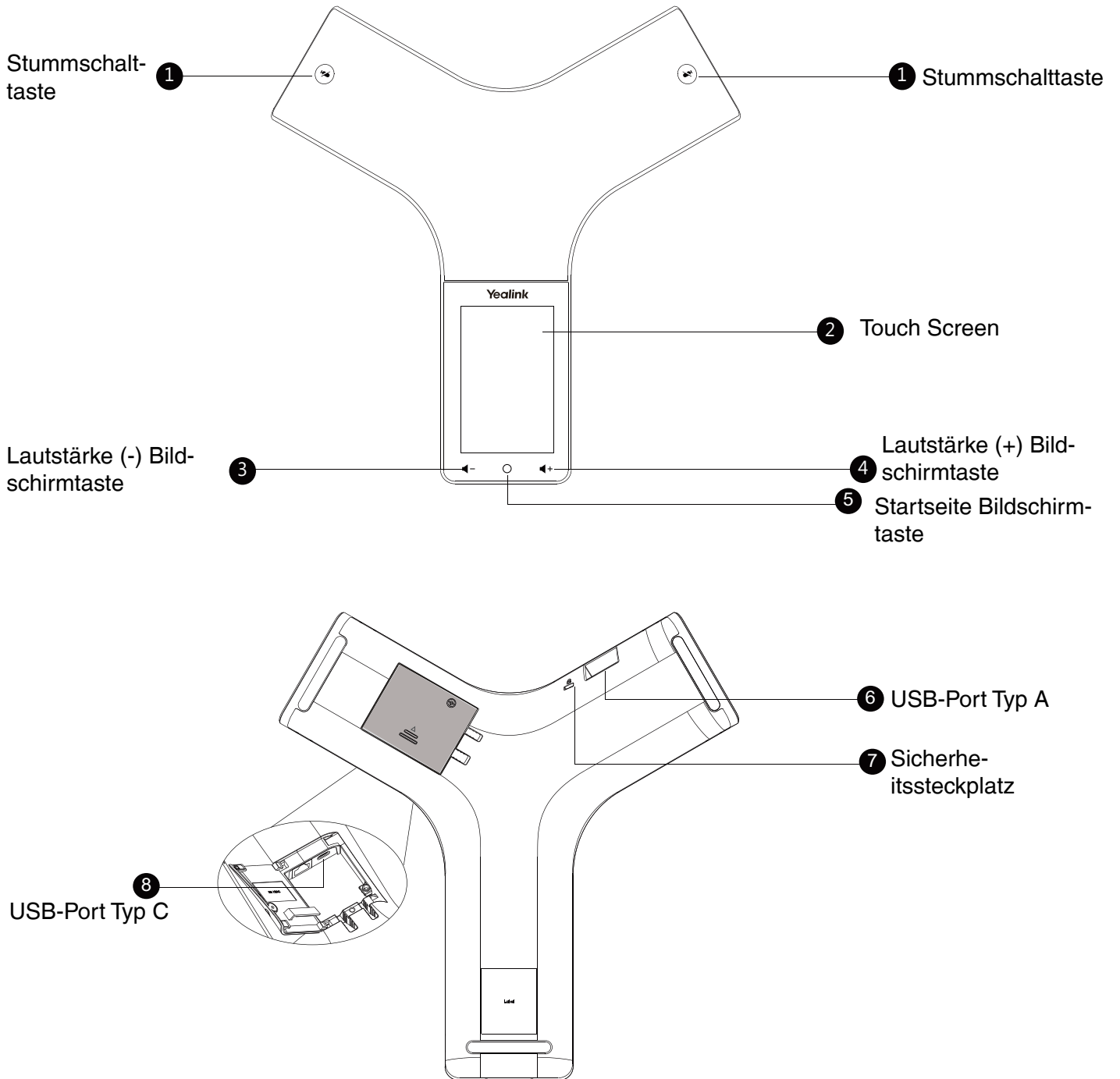

Inbetriebnahme und Anmeldung

Inbetriebnahme

Nach der Verbindung mit dem Netzwerk und der Stromversorgung startet das IP-Telefon automatisch den Initialisierungsvorgang. Nachdem das Teams-Telefon mit dem Netzwerk verbunden und mit Strom versorgt ist, startet es automatisch den Initialisierungsprozess. Wählen Sie nach der Inbetriebnahme die gewünschte Sprache. Danach wechselt das Telefon zum Anmeldebildschirm.

In Microsoft Teams anmelden

Telefonanmeldung

**To sign in to Microsoft Teams on your phone:
Gehen Sie folgendermaßen vor, um sich auf Ihrem
Telefon bei Microsoft Teams anzumelden:**

1. Klicken Sie auf **Anmelden**.
Sie werden automatisch mit dem Unternehmensportal verbunden.
2. Folgen Sie den Anweisungen am Bildschirm.



Web-Anmeldung

**Gehen Sie folgendermaßen vor, um sich über die
Web-Anmeldung bei Microsoft Teams anzumelden:**

1. Rufen Sie auf Ihrem Computer die Seite <https://microsoft.com/devicelogin> auf.
2. Geben Sie den Code ein, der auf Ihrem Telefon angezeigt wird, und wählen Sie Weiter.
3. Geben Sie die Anmeldeinformationen Ihres Kontos ein oder wählen Sie das gewünschte Konto zur Anmeldung aus.
Nach erfolgreicher Anmeldung beim Microsoft Intune Unternehmensportal wird eine Bestätigungsnachricht angezeigt.

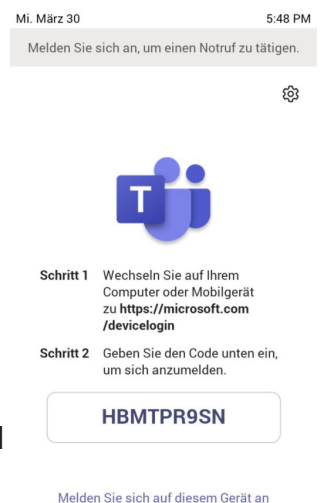

Contenido de la caja

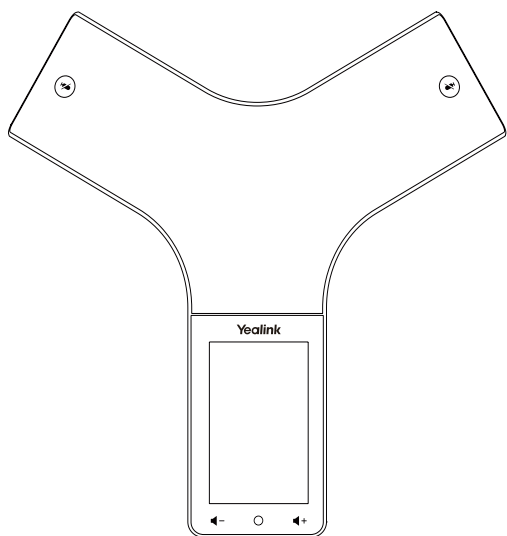

Teléfono IP

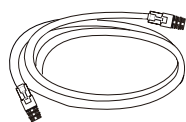

Cable Ethernet
(Cable UTP CAT5E de
7.5m)

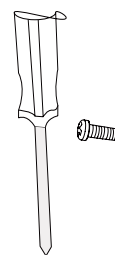

Destornillador
y tornillo

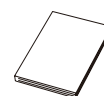

Guía de inicio
rápido

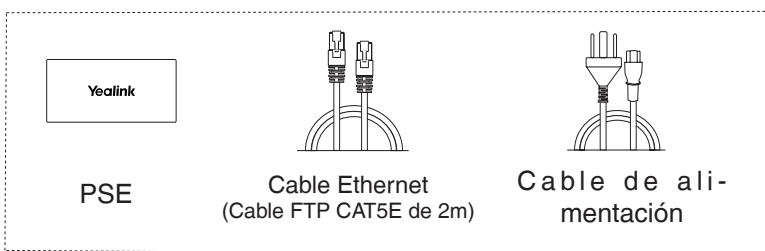

Adaptador PoE YLPOE30
(opcional)

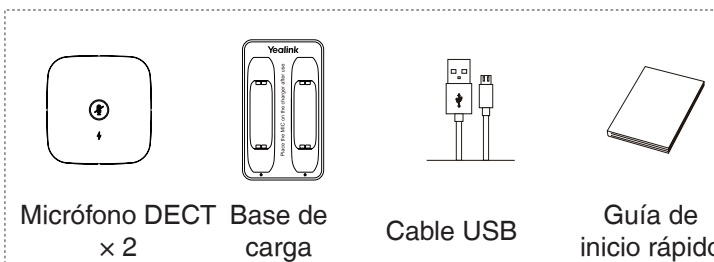

Micrófono inalámbrico DECT
CPW65-DECT-Duo (opcional)

Nota: Utilice siempre accesorios proporcionados o aprobados por Yealink. El uso de accesorios no homologados puede causar un mal funcionamiento del equipo.

Assembling the Phone

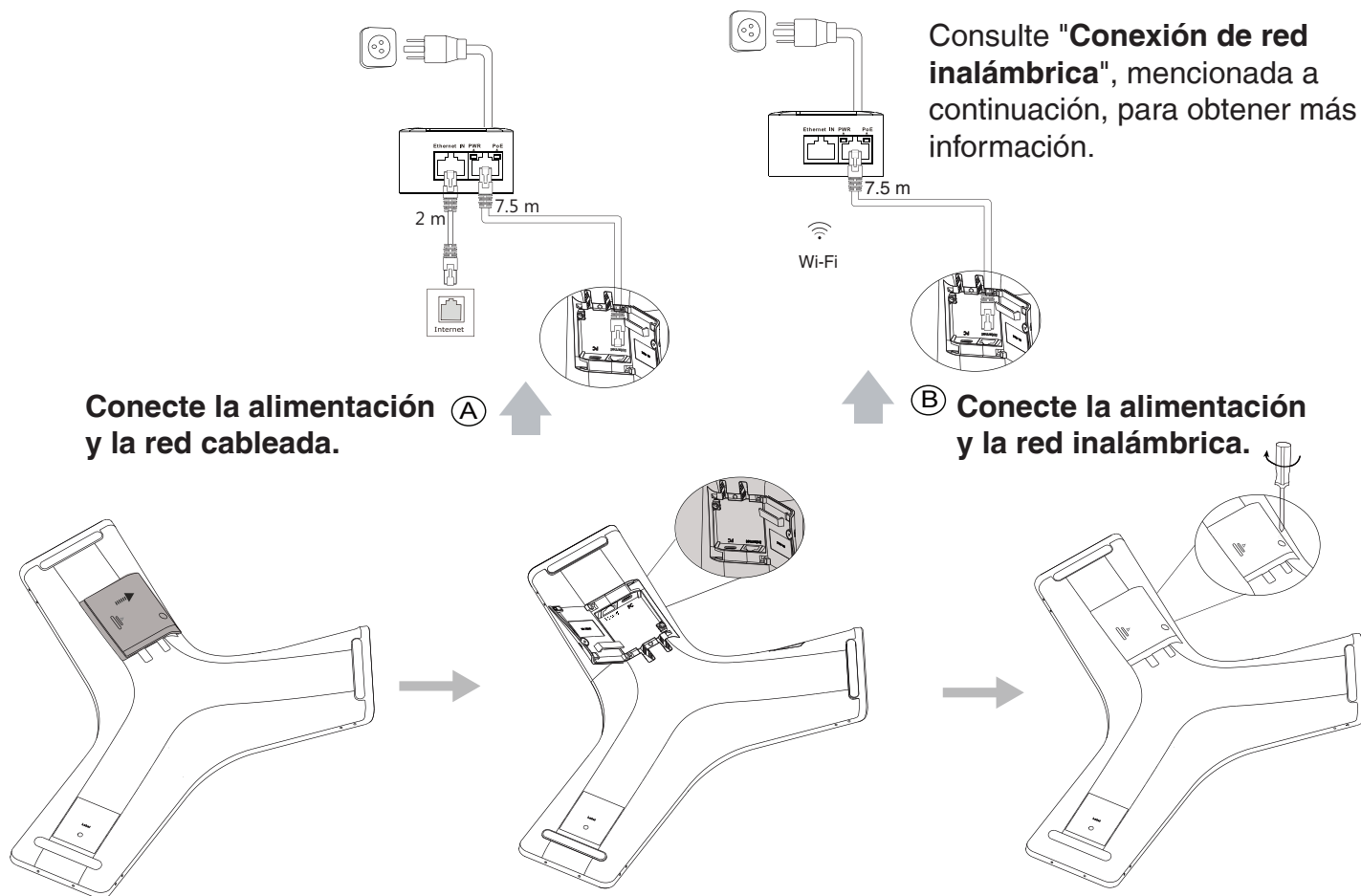

Nota: El teléfono IP debe utilizarse únicamente con el adaptador PoE original de Yealink (54 V / 0,56 A). El uso de PoE de terceros puede causar daños irreparables en el equipo.

Conexión de red inalámbrica

1. Deslice el dedo de arriba a abajo en la pantalla y mantenga presionado **Wi-Fi**, o pulse **Más-> Configuración-> Wi-Fi**.
2. Encienda el **Wi-Fi**.
El teléfono buscará automáticamente las redes inalámbricas disponibles en su área.
3. Toque una red inalámbrica disponible para conectarse.
4. Si la red es segura, introduzca su contraseña en el campo **Contraseña** y luego pulse **Conectar**.

Características

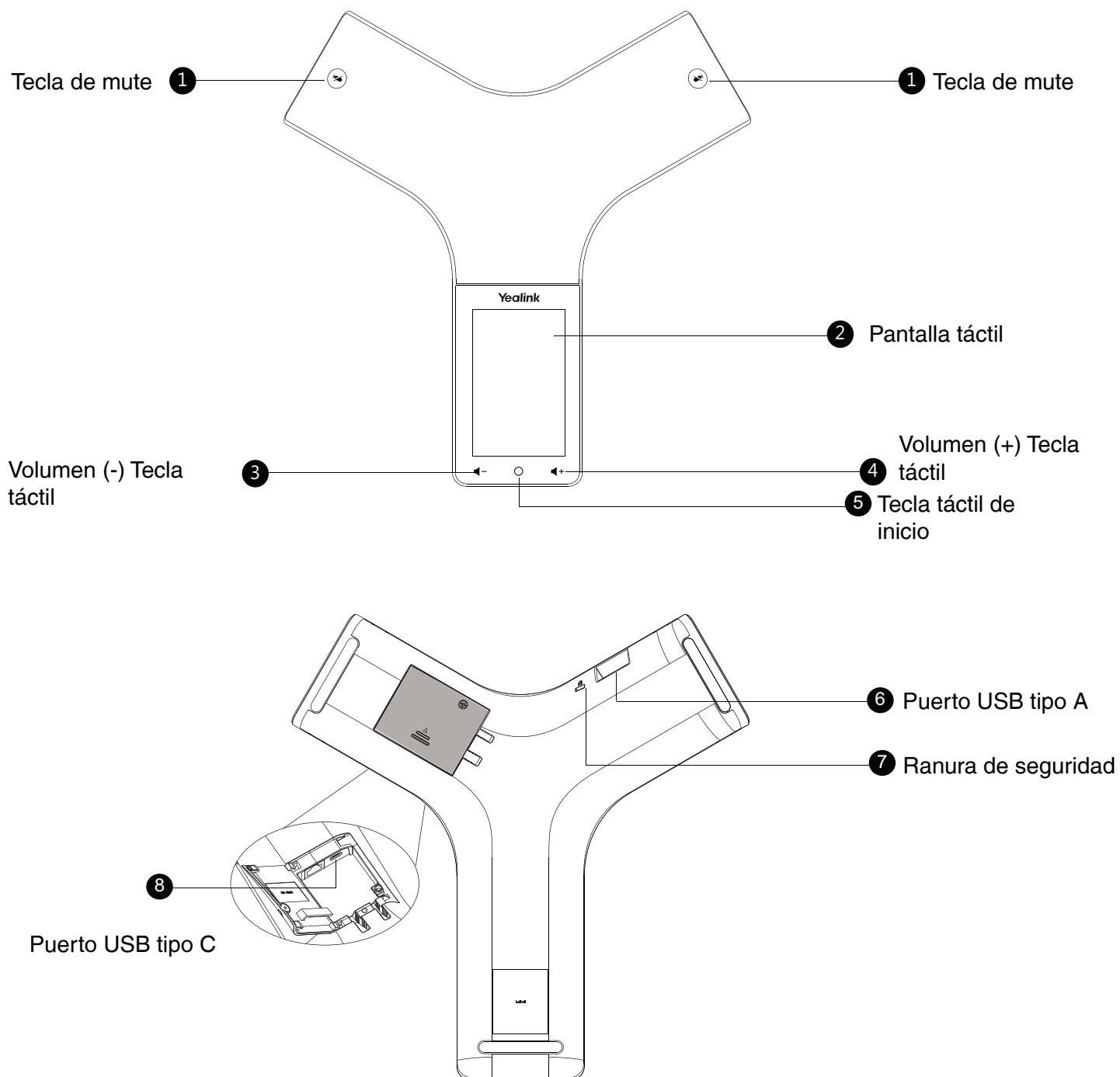

Puesta en marcha e iniciar sesión

Puesta en marcha

Una vez que el teléfono de Teams se conecta a la red y recibe alimentación, comienza automáticamente el proceso de inicialización. Después del inicio, seleccione el idioma y la zona horaria deseadas y el teléfono ingresará en la pantalla de inicio de sesión.

Iniciar sesión de Microsoft Teams

Inicio de sesión en el teléfono

Para iniciar sesión en Microsoft Teams en su teléfono:

1. Pulse **Iniciar sesión en este dispositivo**.

Será conectado al Portal de empresa automáticamente.

2. Siga las indicaciones en pantalla.

En la **pantalla Iniciar sesión**, puede seleccionar **Iniciar sesión desde otro dispositivo para iniciar sesión** en Microsoft Teams mediante el método de inicio de sesión web.

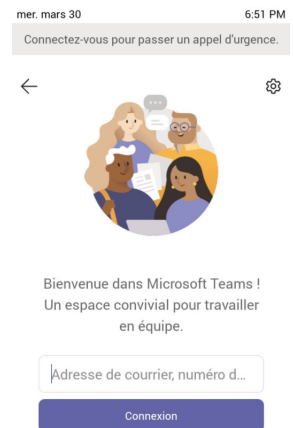

Inicio de sesión web

To sign in to Microsoft Teams via web sign-in:

Para iniciar sesión en Microsoft Teams a través del inicio de sesión web:

1. Vaya a <https://microsoft.com/devicelogin> en su PC.
2. Introduzca el código que se muestra en su teléfono y seleccione Siguiente.
3. Introduzca las credenciales de su cuenta o seleccione la cuenta deseada para iniciar sesión.

Se muestra un mensaje de confirmación después de iniciar sesión correctamente en el Portal de empresa de Microsoft Intune.

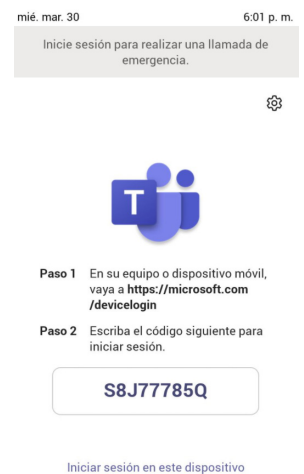

Contenu de la boîte

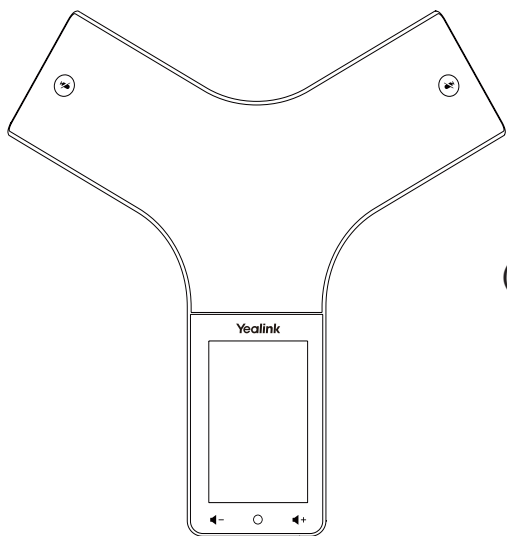

Téléphone IP

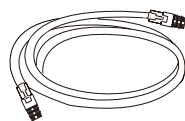

Câble Ethernet
(câble 7,5m CAT5E UTP)

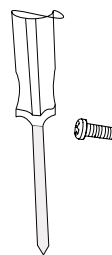

Tournevis
et vis



Guide de démar-
rage rapide

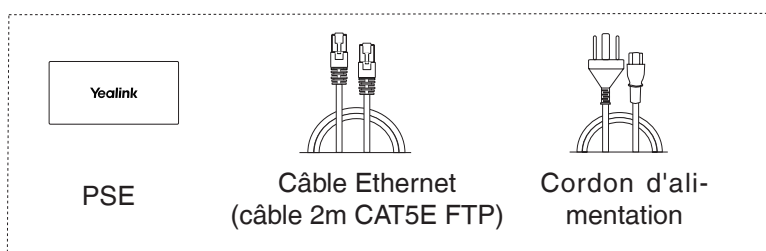

PSE

Câble Ethernet
(câble 2m CAT5E FTP)

Cordon d'ali-
mentation

Adaptateur Ethernet YLPOE30
(en option)

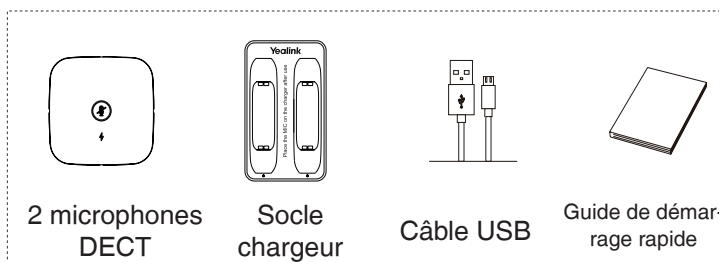

2 microphones
DECT

Socle
chargeur

Câble USB

Guide de démar-
rage rapide

Microphone sans fil DECT CPW65-
DECT-Duo (en option)

Remarque : Nous vous recommandons d'utiliser les accessoires fournis et approuvés par Yealink. L'utilisation d'accessoires tiers non approuvés peut engendrer une perte de capacité des produits.

Montage du téléphone

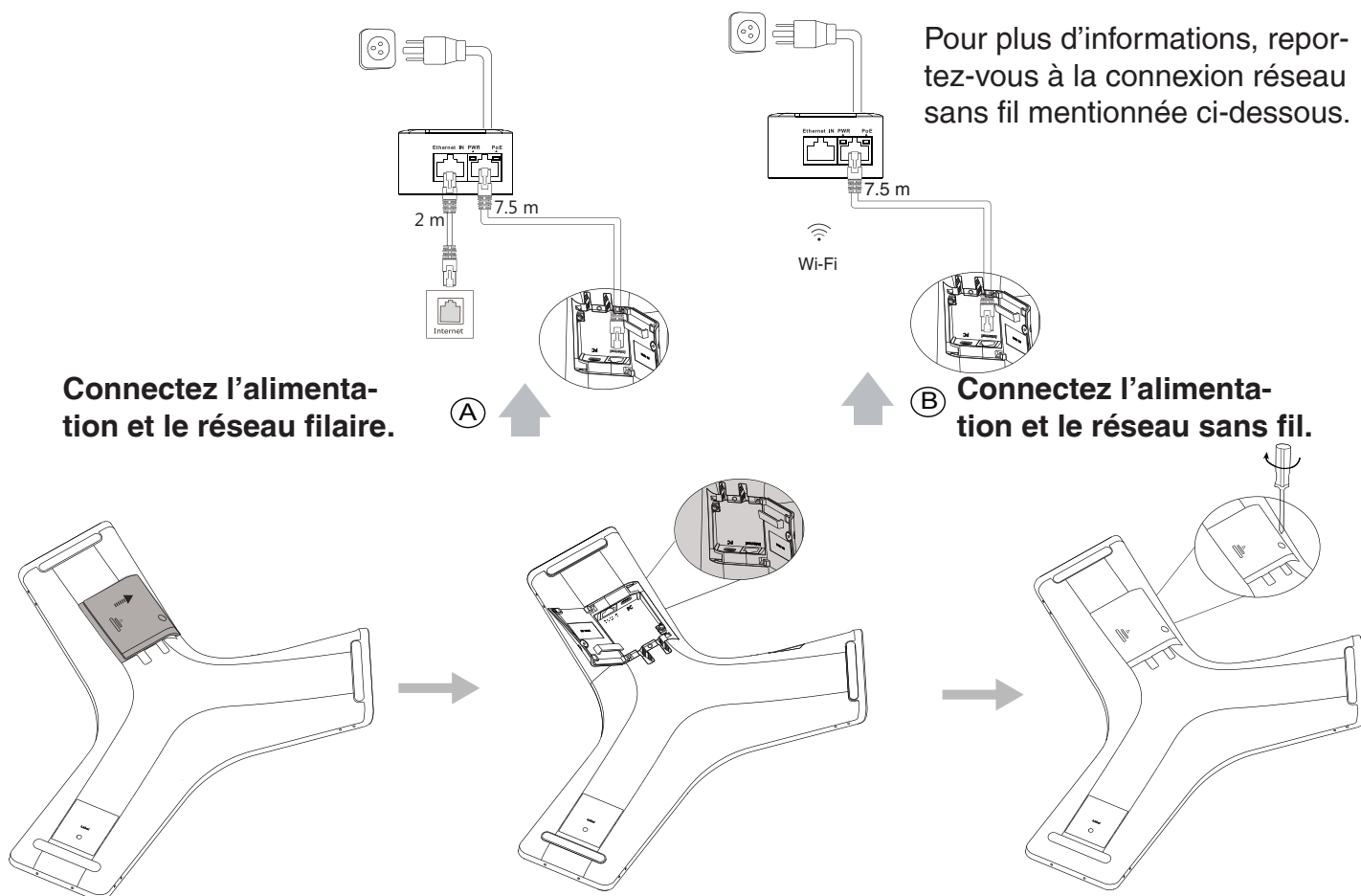

Remarque : Le téléphone IP doit être utilisé avec l'adaptateur PoE Yealink d'origine (54 V/0,56 A) uniquement. L'utilisation d'un PoE adaptateur tiers peut endommager le téléphone. Le câble doit être remplacé immédiatement si son revêtement est détérioré.

Connexion à un réseau sans fil

1. Balayez l'écran de haut en bas et appuyez longuement sur **Wi-Fi**, ou appuyez sur **Plus** -> **Paramètres** -> **Wi-Fi**.
2. Activez le **Wi-Fi**.
Le téléphone recherchera automatiquement les réseaux sans fil disponibles dans votre zone.
3. Appuyez sur un réseau sans fil disponible pour vous connecter.
4. Si le réseau est sécurisé, entrez le mot de passe dans le champ **Password**, puis appuyez sur **Connect**.

Fonctionnalités

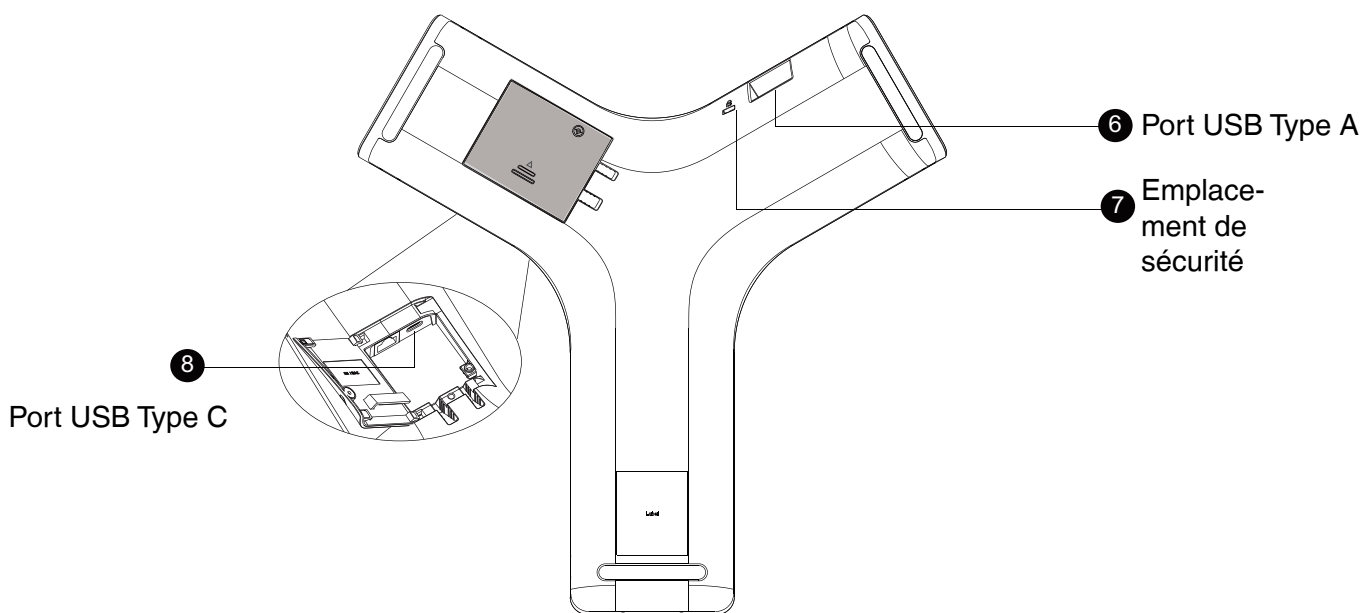
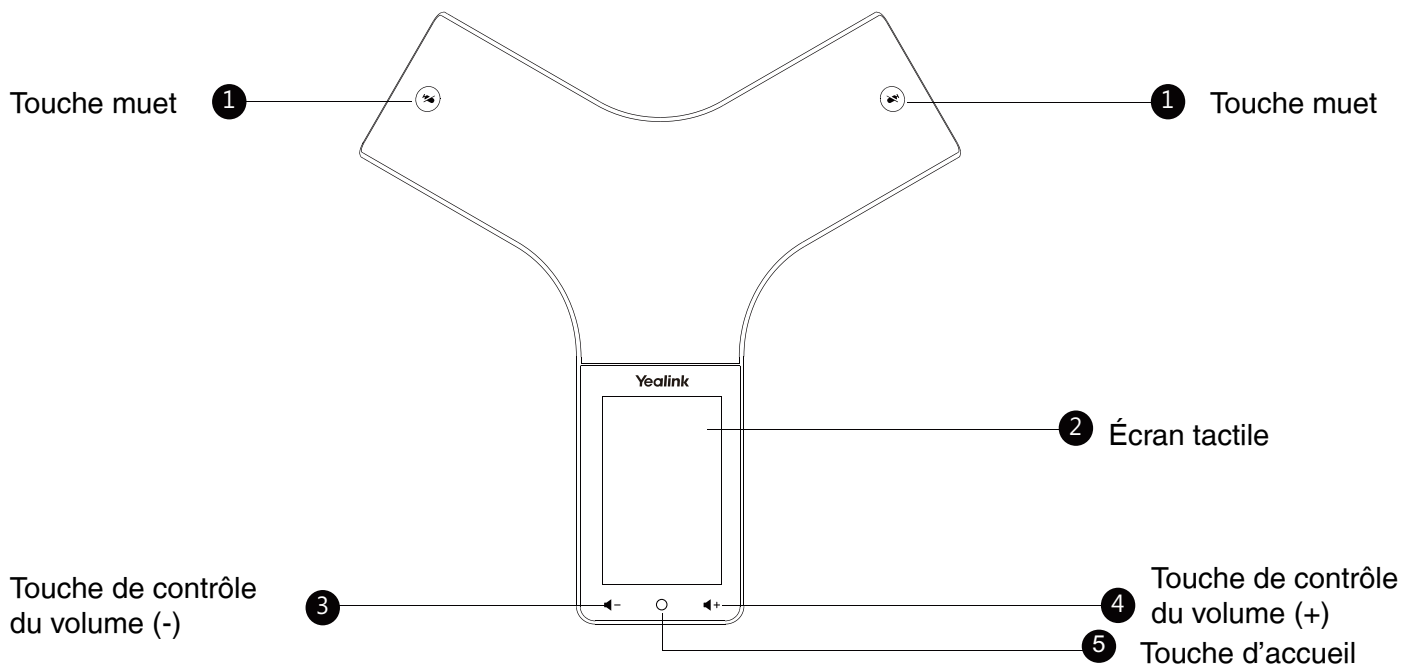

Démarrage et connexion

Démarrage

Une fois que le téléphone Teams est connecté au réseau et alimenté en courant, il débute automatiquement le processus d'initialisation. Après le démarrage, sélectionnez la langue et le fuseau horaire souhaités, le téléphone accède alors à l'écran de connexion.

Connexion à Microsoft Teams

Connexion sur le téléphone

Pour vous connecter à Microsoft Teams sur votre téléphone :

1. Appuyez sur **Connexion** sur cet appareil.
Vous serez connecté automatiquement au portail d'entreprise.
2. Suivez les invites à l'écran.

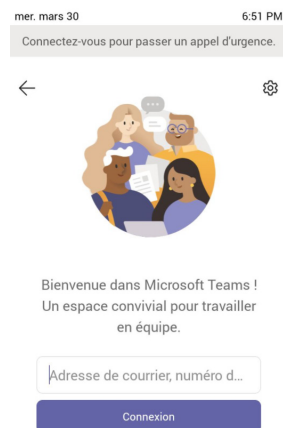

Connexion Web

To sign in to Microsoft Teams via web sign-in:

Pour vous connecter à Microsoft Teams par connexion Web :

1. Accédez à <https://microsoft.com/devicelogin> sur votre ordinateur.
2. Entrez le code affiché sur votre téléphone et sélectionnez Next.
3. Entrez vos identifiants de compte ou sélectionnez un compte souhaité pour vous connecter.

Un message de confirmation s'affiche après la réussite de votre connexion au portail Microsoft Intune Company Portal.

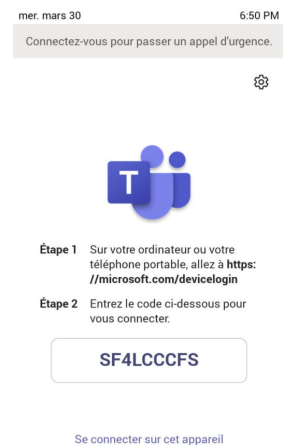

Regulatory Notices

Operating Ambient Temperatures

- Operating temperature: +14 to 122°F (-10 to 50°C)
- Relative humidity: 5% to 90%, noncondensing
- Storage temperature: -22 to +160°F (-30 to +70°C)

Warranty

Our product warranty is limited only to the unit itself, when used normally in accordance with the operating instructions and the system environment. We are not liable for damage or loss resulting from the use of this product, or for any claim from a third party. We are not liable for problems with Yealink device arising from the use of this product; we are not liable for financial damages, lost profits, claims from third parties, etc., arising from the use of this product.

DC symbol

 is the DC voltage symbol.

Restriction of Hazardous Substances Directive (RoHS)

This device complies with the requirements of the EU RoHS Directive. Statements of compliance can be obtained by contacting support@yealink.com.

Safety Instructions

Save these instructions. Read these safety instructions before use!

The following basic safety precautions should always be followed to reduce risk of fire, electrical shock, and other personal injury.

General Requirements

- Before you install and use the device, read the safety instructions carefully and observe the situation during operation.
- During the process of storage, transportation, and operation, please always keep the device dry and clean.
- During the process of storage, transportation, and operation, please avoid collision and crash of the device.
- Please attempt not to dismantle the device by yourself. In case of any discrepancy, please contact the appointed maintenance center for repair.
- Without prior written consent, no organization or individual is permitted to make any change to the structure or the safety design of the device. Yealink is under no circumstance liable to consequences or legal issues caused by such changes.
- Please refer to the relevant laws and statutes while using the device. Legal rights of others should be respected as well.

Environmental Requirements

- Place the device at a well-ventilated place. Do not expose the device under direct sunlight.
- Keep the device dry and free of dusts.
- Place the device on a stable and level platform.
- Please place no heavy objects on the device in case of damage and deformation caused by the heavy load.
- Keep at least 10 cm between the device and the closest object for heat dissipation.
- Do not place the device on or near any inflammable or fire-vulnerable object, such as rubber-made materials.
- Keep the device away from any heat source or bare fire, such as a candle or an electric heater.
- Keep the device away from any household appliance with strong magnetic field or electromagnetic field, such as a microwave oven or a refrigerator.

Operating Requirements

- Do not let a child operate the device without guidance.
- Do not let a child play with the device or any accessory in case of accidental swallowing.
- Please use the accessories provided or authorized by the manufacturer only.
- The power supply of the device shall meet the requirements of the input voltage of the device. Please use the provided surge protection power socket only.
- Before plugging or unplugging any cable, make sure that your hands are completely dry.
- Do not spill liquid of any kind on the product or use the equipment near water, for example, near a bathtub, washbowl, kitchen sink, wet basement or near a swimming pool.

- Do not tread on, pull, or over-bend any cable in case of malfunction of the device.
- During a thunderstorm, stop using the device and disconnect it from the power supply. Unplug the power plug and the Asymmetric Digital Subscriber Line (ADSL) twisted pair (the radio frequency cable) to avoid lightning strike.
- If the device is left unused for a rather long time, disconnect it from the power supply and unplug the power plug.
- When there is smoke emitted from the device, or some abnormal noise or smell, disconnect the device from the power supply, and unplug the power plug immediately. Contact the specified maintenance center for repair.
- Do not insert any object into equipment slots that is not part of the product or auxiliary product.
- Before connecting a cable, connect the grounding cable of the device first. Do not disconnect the grounding cable until you disconnect all other cables.

Cleaning Requirements

- Before cleaning the device, stop using it and disconnect it from the power supply.
- Use a piece of soft, dry and anti-static cloth to clean the device.
- Keep the power plug clean and dry. Using a dirty or wet power plug may lead to electric shock or other perils.

ENVIRONMENTAL RECYCLING

Never dispose of the device with domestic waste



Ask your Town Council about how to dispose of it in an environmentally friendly way. The cardboard box, plastic packaging and player components may be recycled in accordance with prevailing recycling regulations in your country.

Always adhere to prevailing regulations

Those who fail to do so may be fined or prosecuted in accordance with the law. The crossed out garbage can that appears on the device means that when it has reached the end of its useful life, it should be taken to a special waste disposal centre and treated separately to general urban waste.

Troubleshooting

The unit cannot supply power to Yealink device.

There is a bad connection with the plug.

1. Clean the plug with a dry cloth.
2. Connect it to another wall outlet.

The usage environment is out of operating temperature range.

1. Use in the operating temperature range.

The cable between the unit and the Yealink device is connected incorrectly.

1. Connect the cable correctly.

You cannot connect the cable properly.

1. You may have connected a wrong Yealink device.

2. Use the correct power supply.

Some dust, etc., may be in the port.

1. Clean the port.

Contact your dealer or authorized service facility for any further questions.

Contact Information

YEALINK NETWORK TECHNOLOGY CO.,LTD.

No.666 Hu'an Rd,Huli District Xiamen City, Fujian, P.R. China

support@yealink.com

Made in China

Yealink (Europe) Network Technology B.V.

Georg-Muche-Straße 5, 80807 Munich

EUROPE@Yealink.com

YEALINK (USA) NETWORK TECHNOLOGY CO., LTD.

Suite 160, 5445 legacy drive, Plano, Texas, 75024, United States

Made in China

Sicherheitshinweise

Betriebsumgebungstemperaturen

- Betriebstemperatur: -10 bis 50 °C
- Relative Luftfeuchtigkeit: 5 % bis 90 %, nicht kondensierend
- Lagertemperatur: -30 bis + 70 °C

Garantie

Unsere Produktgarantie ist auf das Gerät selbst beschränkt, wenn es normal und gemäß den Betriebsanweisungen und der Systemumgebung verwendet wird. Wir sind weder für Schäden oder Verluste haftbar, die aus der Verwendung dieses Produkts entstehen, noch für Ansprüche eines Dritten. Wir sind nicht haftbar für Probleme mit dem Yealink Gerät, die aus der Verwendung dieses Produkts entstehen. Wir sind nicht haftbar für finanzielle Schäden, Gewinnverluste, Ansprüche Dritter etc., die aufgrund der Verwendung dieses Produkts entstehen.

Symbol DC

 ist das Symbol für DC-Spannung.

Richtlinie zur Beschränkung der Verwendung bestimmter gefährlicher Stoffe in Elektro- und Elektronikgeräten (RoHS)

Das Gerät erfüllt die Anforderungen der RoHS-Richtlinie der EU. Für Bestätigungen der Einhaltung können Sie sich an support@yealink.com wenden.

Sicherheitshinweise

Bewahren Sie diese Anweisungen auf. Lesen Sie diese Sicherheitshinweise vor der Verwendung!

Die folgenden grundlegenden Vorsichtsmaßnahmen müssen zur Vermeidung von Bränden, Stromschlag und anderen Verletzungen immer befolgt werden.

Allgemeine Vorschriften

- Lesen Sie vor der Installation und Verwendung des Geräts die Sicherheitshinweise sorgfältig durch und beobachten Sie die Situation im Betrieb.
- Halten Sie das Gerät während der Lagerung, dem Transport und dem Betrieb stets sauber und trocken.
- Vermeiden Sie während der Lagerung, dem Transport und dem Betrieb stets Zusammenprallen und Stürze des Geräts.
- Versuchen Sie nicht das Gerät eigenständig zu demontieren. Wenden Sie sich im Falle von Mängeln an das zuständige Wartungszentrum für eine Reparatur.
- Ohne vorherige schriftliche Zustimmung dürfen weder Unternehmen noch Einzelperson Änderungen an der Struktur oder dem Sicherheitskonzept des Geräts vornehmen. Yealink übernimmt unter keinen Umständen die Haftung für Folgen oder Rechtsansprüche, die auf solche Änderungen zurückzuführen sind.
- Beachten Sie bitte die entsprechenden Gesetze und Vorschriften bei der Verwendung des Geräts. Die gesetzlichen Rechte Dritter müssen ebenfalls beachtet werden.

Umweltvorschriften

- Stellen Sie das Gerät an einem gut belüfteten Ort auf. Setzen Sie das Gerät nicht direkter Sonneneinstrahlung aus.
- Halten Sie das Gerät trocken und frei von Staub.
- Stellen Sie das Gerät auf einen stabilen, ebenen Untergrund.
- Bitte legen Sie keine schweren Gegenstände auf das Gerät, da Beschädigung und Verformungen durch zu hohe Last möglich sind.
- Halten Sie mindestens 10 cm Abstand zwischen dem Gerät und dem nächsten Objekt ein, um die Wärmeabfuhr zu gewährleisten.
- Stellen Sie das Gerät nicht auf oder in der Nähe von entflammenden oder brandgefährdeten Objekten wie Gummimaterialien auf.
- Halten Sie das Gerät fern von Hitzequellen und offenem Feuer, wie Kerzen oder einer elektrischen Heizung.
- Halten Sie das Gerät fern von jedem Haushaltsgerät mit starkem Magnetfeld oder Elektromagnetfeld, z.B. einem Mikrowellenherd oder einem Kühlschrank.

Betriebsvorschriften

- Lassen Sie das Gerät nicht ohne Aufsicht durch ein Kind verwenden.
- Lassen Sie kein Kind mit dem Gerät oder einem Zubehörteil spielen, da Kleinteile verschluckt werden können.
- Bitte verwenden Sie ausschließlich Zubehör, das vom Hersteller bereitgestellt oder genehmigt wurde.
- Die Stromversorgung des Geräts muss den Anforderungen der Eingangsspannung des Gerätes entsprechen. Bitte verwenden Sie ausschließlich den bereitgestellten Überspannungsschutz an der Steckdose.
- Achten Sie vor dem Anschließen oder Abziehen des Kabels darauf, dass Ihre Hände vollständig trocken sind.

- Verschütten Sie keine Flüssigkeiten auf das Gerät und verwenden Sie es nicht in der Nähe von Wasser, beispielsweise in der Nähe einer Badewanne, Waschschüssel, einem Spülbecken, in einem feuchten Keller oder in der Nähe eines Schwimmbeckens.
- Treten Sie nicht auf das Kabel, ziehen und verbiegen Sie es nicht, da es dadurch zu einer Fehlfunktion des Geräts kommen kann.
- Schalten Sie das Gerät bei Gewitter aus und trennen Sie es von der Stromversorgung. Ziehen Sie das Netzkabel und das ADSL-Twisted-Pair-Kabel (Festnetzkabel) zur Vermeidung eines Blitzschlags.
- Wenn das Gerät längere Zeit ungenutzt bleibt, trennen Sie es von der Stromversorgung und ziehen Sie den Netzstecker.
- Wenn Rauch oder ungewöhnliche Geräusche oder Gerüche aus dem Gerät austreten, trennen Sie das Gerät sofort von der Stromversorgung und ziehen Sie das Netzkabel. Wenden Sie sich an das angegebene Wartungszentrum für eine Reparatur.
- Führen Sie keine Gegenstände in Einschübe oder Anschlussöffnungen des Geräts ein, die kein Bestandteil des Produktes oder ein Zubehörteil sind.
- Schließen Sie zuerst das Erdungskabel des Geräts an, bevor Sie ein Kabel anschließen. Trennen Sie das Erdungskabel nicht, bis nicht alle anderen Kabel entfernt wurden.

Reinigungsvorschriften

- Bevor Sie das Gerät reinigen, schalten Sie es aus und trennen Sie es von der Stromversorgung.
- Verwenden Sie ein Stück trockenes, weiches und antistatisches Tuch zum Reinigen des Geräts.
- Halten Sie das Netzkabel sauber und trocken. Über einen schmutzigen oder nassen Netzstecker kann es zu einem elektrischen Schlag oder anderen Gefahren kommen.

UMWELTFREUNDLICHE VERWERTUNG



Entsorgen Sie das Gerät nicht mit dem Hausmüll.

Erkundigen Sie sich bei Ihrer Stadtverwaltung, wie Sie das Gerät umweltfreundlich entsorgen können. Pappkarton, Kunststoffverpackung und Bauteile des Gerätes können im Einklang mit den geltenden Vorschriften in Ihrem Land verwertet werden.

Halten Sie stets die geltenden Vorschriften ein.

Deren Nichtbeachtung kann eine Buße oder Verfolgung gemäß dem geltenden Recht nach sich ziehen. Die durchgestrichene Mülltonne auf dem Gerät bedeutet, dass das Gerät am Ende seiner Nutzungsdauer zu einer speziellen

Elektroschrottsammelstelle gebracht und vom Hausmüll gesondert verarbeitet werden muss.

Fehlerbehebung

Die Einheit kann das Yealink Gerät nicht mit Strom versorgen. Es gibt Probleme mit dem Steckeranschluss.

1. Reinigen Sie den Stecker mit einem trockenen Tuch.
2. Schließen Sie ihn an einer anderen Steckdose an.

Die Umgebungstemperatur liegt außerhalb des Betriebstemperaturbereichs.

1. Verwenden Sie die Einheit innerhalb des Betriebstemperaturbereichs.

Das Kabel zwischen der Einheit und dem Yealink Gerät ist nicht richtig angeschlossen.

1. Schließen Sie das Kabel richtig an.
2. Das Kabel lässt sich nicht richtig anschließen.

1. Sie haben möglicherweise ein falsches Yealink Gerät angeschlossen.

2. Verwenden Sie die richtige Stromversorgung.

Es befindet sich möglicherweise Staub etc. im Port.

1. Reinigen Sie den Port.

Setzen Sie sich bei weiteren Fragen mit Ihrem Händler oder Ihrer anerkannten Servicestelle in Verbindung.

Kontaktinformationen des Ansprechpartners

YEALINK NETWORK TECHNOLOGY CO., LTD.
 Nr. 666 Hu'an Straße, Bezirk Huli, Stadt Xiamen, Fujian, VR China
 support@yealink.com
 Hergestellt in China
 Yealink (Europe) Network Technology B.V.
 Georg-Mueller-Straße 5, 80807 München
 EUROPE@Yealink.com
 YEALINK (USA) NETWORK TECHNOLOGY CO., LTD.
 Suite 160, 5445 Legacy Drive, Plano, Texas, 75024, Vereinigte Staaten
 Hergestellt in China

Instrucciones de seguridad

Temperatura ambiente de funcionamiento

- Temperatura de funcionamiento: +14 to 122°F (-10 to 50°C)
- Humedad relativa: 5% to 90%, sin condensación
- Temperatura de almacenaje: -22 to +160°F (-30 to +70°C)

Garantía

La garantía del producto está limitada solo a la unidad, cuando se usa normalmente de acuerdo con las instrucciones de operación y el entorno del sistema. No somos responsables por daños o pérdidas resultantes del uso de este producto, o por cualquier reclamo de un tercero. No nos hacemos responsables de los problemas con el dispositivo Yealink que surjan del uso de este producto; No nos hacemos responsables de los daños financieros, pérdidas de beneficios, reclamaciones de terceros, etc., que surjan del uso de este producto.

Símbolo CC

⎓ Es el símbolo de voltaje de CC.

Directiva de Restricción de Sustancias Peligrosas (RoHS)

Este dispositivo cumple con los requisitos de la directiva RoHS de la UE. Las declaraciones de cumplimiento se pueden obtener contactando a support@yealink.com.

Instrucciones de seguridad

Conserve estas instrucciones. ¡Lea estas instrucciones de seguridad antes de usar el dispositivo!

Las siguientes instrucciones básicas de seguridad deben respetarse siempre para reducir el riesgo de incendio, descarga eléctrica y otras lesiones personales.

⚠ Requisitos generales

- Lea detenidamente estas instrucciones de seguridad antes de instalar y usar el dispositivo y controle la situación durante el funcionamiento.
- Mantenga siempre el dispositivo seco y limpio durante el proceso de almacenaje, transporte y funcionamiento.
- Evite golpes y sacudidas en el dispositivo durante el proceso de almacenaje, transporte y funcionamiento.
- No desmonte el dispositivo por su cuenta. En caso de fallos, póngase en contacto con el centro de mantenimiento designado para su reparación.
- No se permite hacer modificaciones en la estructura ni el diseño de seguridad del dispositivo sin previo consentimiento por escrito. Yealink no será responsable bajo ninguna circunstancia de las consecuencias o problemas legales derivados de dichas modificaciones.
- Consulte las leyes y estatutos pertinentes cuando use el dispositivo. También deben respetarse los derechos legales de terceros.

⚠ Requisitos ambientales

- Coloque el dispositivo en un lugar bien ventilado. No exponga el dispositivo a la luz del sol directa.
- Mantenga el dispositivo seco y libre de polvo.
- Coloque el dispositivo sobre una plataforma estable y nivelada.
- No coloque objetos pesados sobre el dispositivo para evitar daños o deformaciones causadas por el peso.
- Deje al menos 10 cm de distancia entre el dispositivo y los objetos más cercanos para facilitar la disipación del calor.
- No coloque el dispositivo encima o cerca de objetos inflamables o vulnerables al fuego, como materiales hechos de goma.
- Mantenga el dispositivo alejado de fuentes de calor o fuego vivo, como velas o radiadores eléctricos.
- Mantenga el dispositivo alejado de aparatos domésticos con campos magnéticos o electromagnéticos intensos, como hornos microondas o neveras.

⚠ Requisitos de funcionamiento

- No permita que los niños utilicen el dispositivo sin supervisión.
- No permita que los niños jueguen con el dispositivo ni sus accesorios para evitar asfixia accidental.
- Utilice únicamente los accesorios suministrados o autorizados por el fabricante.
- La alimentación eléctrica debe cumplir los requisitos de voltaje de entrada del dispositivo. Utilice únicamente una toma de corriente con protección contra sobretensiones.
- Asegúrese de tener las manos completamente secas antes de enchufar o desenchufar los cables.

- No derrame líquidos de ningún tipo sobre el producto ni use el equipo cerca de agua, por ejemplo, cerca de una bañera, palangana, fregadero, sótanos húmedos o piscinas.
- No pise, estire ni retuerza los cables para evitar fallos del dispositivo.
- En caso de tormenta, deje de usar el aparato y desenchúfelo de la alimentación eléctrica. Desenchufe la clavija eléctrica y el cable de par trenzado (el cable de radiofrecuencia) de la línea de abonado digital simétrica (ADSL, por sus siglas en inglés) para evitar rayos.
- Si deja el dispositivo sin utilizar durante mucho tiempo, desconéctelo de la alimentación eléctrica y desenchufe la clavija eléctrica.
- Si sale humo del dispositivo o ruidos u olores anormales, desconecte el dispositivo de la alimentación eléctrica y desenchufe la clavija eléctrica inmediatamente. Póngase en contacto con el centro de mantenimiento designado para su reparación.
- o introduzca ningún objeto que no forme parte del producto o de los accesorios en las ranuras del equipo.
- Antes de conectar un cable, conecte el cable de toma de tierra del dispositivo. No desconecte el cable de toma de tierra hasta que haya desconectado los demás cables.

⚠ Requisitos de limpieza

- Antes de limpiar el dispositivo, deje de utilizarlo y desconéctelo de la alimentación eléctrica.
- Utilice un trapo suave, seco y antiestático para limpiar el dispositivo.
- Mantenga el enchufe eléctrico limpio y seco. Si usa un enchufe eléctrico sucio o húmedo podría provocar una descarga eléctrica y otros peligros.

⚠ RECICLAJE AMBIENTAL



Nunca deseche el equipo con los residuos domésticos

Pregunte en su ayuntamiento cómo desecharlo de forma respetuosa con el medio ambiente. Se debe reciclar la caja de cartón, el embalaje de plástico y los componentes en conformidad con la normativa de reciclaje vigente en su país.

Respete siempre la normativa vigente

En caso de incumplirla, podría ser multado o procesado en cumplimiento de la ley. El cubo de basura tachado que aparece en el producto indica que debe llevarse a un centro de eliminación de residuos especiales y debe tratarse por separado de los residuos urbanos al final de su vida útil.

Problemas y soluciones

La fuente de alimentación no alimenta al dispositivo de Yealink.

Hay una mala conexión con el enchufe.

1. Limpie el enchufe con un trapo seco.
2. Conecte a una toma de pared diferente.

La temperatura del entorno está fuera del rango de temperatura de funcionamiento.

1. Asegúrese de que la temperatura del entorno está dentro de los límites permitidos.

El cable entre la unidad y el dispositivo de Yealink no está conectado correctamente.

1. Conecte el cable correctamente. El cable no se puede conectar correctamente.
1. Es posible que haya conectado un dispositivo incorrecto.
2. Utilice la fuente de alimentación correcta.

El puerto está sucio.

1. Limpie el puerto
- Póngase en contacto con su distribuidor o centro de atención autorizado para cualquier consulta.

Información de Contacto

YEALINK TECNOLOGÍA DE REDES CO., LTD.

No.666 Hu'an Rd, Distrito de Huli, Ciudad de Xiamen, Fujian, R.P. China
support@yealink.com

Hecho en China

Yealink (Europe) Network Technology B.V.

Georg-Muche-Straße 5, 80807 Múnich

EUROPE@Yealink.com

YEALINK (USA) TECNOLOGÍA DE REDES CO., LTD.

Suite 160, 5445 legacy drive, Plano, Texas, 75024, Estados Unidos

Hecho en China

Consignes de sécurité

Températures de fonctionnement ambiantes

- Température de fonctionnement : +14 à 122 °F (-10 à 50 °C)
- Humidité relative : 5 % à 90 %, sans condensation
- Température de stockage : -22 à +160 °F (-30 à +70 °C)

Garantie

Notre garantie produit est limitée à l'appareil lui-même, lorsqu'il est utilisé normalement selon le mode d'emploi et l'environnement du système. Nous ne sommes pas responsables des dommages ou pertes découlant de l'utilisation de ce produit ou de toute réclamation d'un tiers. Nous ne sommes pas responsables des problèmes avec les appareils Yealink découlant de l'utilisation de ce produit. Nous ne sommes pas responsables pour les dommages financiers, pertes de profits, réclamations de tiers, etc. découlant de l'utilisation de ce produit.

Symbole DC

— est le symbole de tension CC.

Directive sur les substances dangereuses (RoHS)

Ce dispositif est conforme aux exigences de la directive RoHS de l'Union européenne. Vous pouvez obtenir les déclarations de conformité en envoyant un message à l'adresse : support@yealink.com.

Consignes de sécurité

Gardez ces instructions. Lisez ces consignes de sécurité avant utilisation de l'appareil !

Les précautions de base suivantes doivent toujours être suivies pour réduire le risque d'incendie, d'électrocution et de blessures.

⚠ Exigences générales

- Avant d'installer et d'utiliser l'appareil, lisez les consignes de sécurité et observez la situation pendant le fonctionnement.
- Lorsque l'appareil est rangé, transporté ou utilisé, veuillez le garder toujours propre et sec.
- Lorsque l'appareil est rangé, transporté ou utilisé, veuillez éviter tout choc ou toute collision.
- Ne tentez pas de désassembler vous-même l'appareil. En cas de mauvais fonctionnement, veuillez contacter le centre de service désigné.
- Sans consentement écrit préalable, aucune organisation ou individu n'est autorisé à apporter des changements à la structure ou au dispositif de sécurité de l'appareil. Yealink n'est en aucun cas responsable des conséquences ou des problèmes juridiques causés par ces changements.
- Veuillez vous référer aux lois et règlements pertinents lorsque l'appareil est utilisé. Les droits légaux des tiers doivent également être respectés.

⚠ Exigences environnementales

- Placez l'appareil dans un espace correctement ventilé. N'exposez pas l'appareil à la lumière directe du soleil.
- Gardez l'appareil propre et sec.
- Placez l'appareil sur une surface stable et plate.
- Veuillez ne placer aucun objet lourd sur l'appareil risquant d'entraîner dégâts et déformations.
- Maintenez une distance d'au moins 10 cm entre l'appareil et l'objet le plus proche afin que la chaleur puisse se dissiper.
- Ne placez pas l'appareil sur ou à proximité de tout objet inflammable ou vulnérable au feu, comme des matériaux en caoutchouc.
- Gardez l'appareil loin de toute source de chaleur ou des flammes, comme une bougie ou un radiateur électrique.
- Gardez l'appareil loin de tout appareil électroménager avec un fort champ magnétique ou un champ électromagnétique, tel qu'un four à micro-ondes ou un réfrigérateur.

⚠ Exigences d'utilisation

- Ne laissez pas des enfants utiliser l'appareil sans surveillance.
- Ne laissez pas les enfants jouer avec l'appareil ou ses accessoires pour éviter tout risque d'étouffement.
- Veuillez uniquement utiliser les accessoires fournis ou autorisés par le fabricant.
- L'alimentation de l'appareil doit satisfaire aux exigences de la tension d'entrée de l'appareil. Veuillez uniquement utiliser la prise protégée contre les surtensions fournie.

- Avant de brancher ou de débrancher tout câble, assurez-vous que vos mains sont complètement sèches.
- Ne reversez aucun liquide sur le produit et n'utilisez pas l'équipement près de l'eau, par exemple, près d'une baignoire, d'un lavabo, d'un évier, dans sous-sol humide ou près d'une piscine.
- Veuillez à ne pas marcher sur, tirer sur, ou plier les câbles de l'appareil, cela pourrait entraîner son mauvais fonctionnement.
- En cas d'orage, n'utilisez pas l'appareil et débranchez-le de son alimentation. Débranchez la prise d'alimentation et l'Asymmetric Digital Subscriber Line (ADSL) à paire torsadée (le câble de fréquence radio) pour éviter la foudre.
- Si l'appareil reste inutilisé pendant une longue période de temps, débranchez-le de l'alimentation électrique et débranchez le cordon d'alimentation.
- Si l'appareil émet de la fumée, des odeurs ou bruits anormaux, débranchez l'appareil de son alimentation et débranchez immédiatement le cordon d'alimentation. Pour toute réparation, contactez le centre de service spécifié.
- N'insérez aucun objet dans les fentes de l'appareil ne faisant pas partie du produit ou n'est pas un produit auxiliaire.
- Avant de brancher un câble, connectez d'abord le câble de mise à la terre du de l'appareil. Ne débranchez pas le câble de mise à la terre jusqu'à ce que tous les autres câbles aient été débranchés.

⚠ Exigences de nettoyage

- Avant de nettoyer l'appareil, arrêtez de l'utiliser et déconnectez-le de son alimentation.
- Utilisez un chiffon doux, sec et antistatique pour nettoyer l'appareil.
- Maintenez la prise d'alimentation propre et sèche. Une prise sale ou humide peut causer des chocs électriques et autres dangers.

⚠ RECYCLAGE ENVIRONNEMENTAL

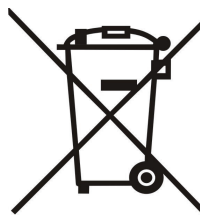

Ne jetez pas cet appareil avec les déchets ménagers. Contactez vos collectivités locales pour savoir comment l'éliminer de façon écologique. La boîte en carton, l'emballage en plastique et les composants de l'appareil peuvent être recyclés conformément à la réglementation en vigueur dans votre pays.

Respectez toujours la réglementation en vigueur. Les personnes qui l'enfrennent sont passibles de poursuites judiciaires. Le symbole de poubelle barrée apposé sur l'appareil signifie que lorsque celui-ci a atteint sa fin de vie utile, il doit être amené à un centre de traitement des déchets spécial et traité séparément des déchets ménagers ordinaires.

Dépannage

L'unité ne peut pas alimenter le dispositif de Yealink. Mauvaise connexion avec la fiche.

1. Nettoyez la fiche avec un chiffon sec.
2. Branchez-la sur une autre prise murale.

L'environnement d'utilisation est hors de la plage de températures de fonctionnement.

1. Utilisez l'appareil dans sa plage de températures de fonctionnement.

Le câble entre l'appareil et le dispositif Yealink est mal branché.

1. Branchez le câble correctement.
- Vous ne pouvez pas brancher le câble correctement.
1. Vous avez peut-être branché le mauvais dispositif Yealink.
2. Utilisez une source d'alimentation appropriée.

Le port contient peut être de la poussière.

1. Nettoyez le port.

Contactez votre revendeur ou un réparateur agréé pour toute autre question.

Informations de contact

YEALINK RÉSEAU TECHNOLOGIE CO.,LTD.

No.666 Hu'an Rd, District de Huli, Ville de Xiamen, Fujian, R.P. Chine
support@yealink.com

Fabriqué en Chine

Yealink (Europe) Network Technology B.V.

Georg-Muche-Straße 5, 80807 Munich

EUROPE@Yealink.com

YEALINK (USA) NETWORK TECHNOLOGY CO., LTD.

Suite 160, 5445 legacy drive, Plano, Texas, 75024, États-Unis

Fabriqué en Chine



Declaration of Conformity

We,

YEALINK(XIAMEN) NETWORK TECHNOLOGY CO.,LTD

Address: 309, 3rd Floor, No.16, Yun Ding North Road,
Huli District, Xiamen City, Fujian, P.R. China

DATE: 18th /August/2021

declare that the product

Type: HD IP Conference Phone

Model: CP965

meets the essential requirements and other relevant provisions according to the following EC directive

Directive: 2014/30/EU, 2014/35/EU,RED 2014/53/EU

Conformity

The product complies with the following standards:

Safety : **EN 62368-1:2014+A11:2017**

EMC.: **EN 55032:2015**

EN 55035:2017

EN61000-3-2: 2019

EN61000-3-3: 2013+A1:2019

Radio: ETSI EN 301 489-1 V2.1.1,

ETSI EN 301 489-6 V2.1.1,

ETSI EN 301 489-17 V3.1.1,

ETSI EN 300 328 V2.1.1,

ETSI EN 301 893 V2.1.1,

EN 301 406 V2.2.2

Health :EN 62311:2008

Directive 2011/65/EU and (EU)2015/863 of the European Parliament and of the Council of 8 June 2011 and 4 June 2015 on the restriction of the use of certain hazardous substances in electrical and electronic equipment(RoHS 2.0)

Directive 2012/19/EU of the European Parliament and of the Council of 4.July.2012 on Waste electrical and electronic equipment(WEEE)

Regulation (EC) No.1907/2006 of the European Parliament and of the Council of 18.December.2006 on Registration, Evaluation, Authorization, and Restriction of Chemicals (REACH)

NAME: Huahu Wang

DATE:

TITLE: Manager

Huahu Wang

4 - Aug - 2021

About Yealink

Yealink (Stock Code: 300628) is a global brand that specializes in video conferencing, voice communications and collaboration solutions with best-in-class quality, innovative technology and user-friendly experience. As one of the best providers in more than 140 countries and regions, Yealink ranks No.1 in the global market share of SIP phone shipments (Global IP Desktop Phone Growth Excellence Leadership Award Report, Frost & Sullivan, 2019).

Technical Support

Visit Yealink WIKI (<http://support.yealink.com/>) for firmware downloads, product documents, FAQ, and more. For better service, we sincerely recommend you to use Yealink Ticketing system (<https://ticket.yealink.com>) to submit all your technical issues.



430104003139



YEALINK(XIAMEN) NETWORK TECHNOLOGY CO.,LTD.
Web: www.yealink.com
Copyright©2025 YEALINK(XIAMEN) NETWORK
TECHNOLOGY CO.,LTD.All rights reserved.