

FICHA DE PRODUCTO

CATEGORÍA: Manguito en T
 NOMBRE: **Manguito en T de latón para cable ø8-10mm**
 REFERENCIA: **AT-012F**



DESCRIPCIÓN DE PRODUCTO

Manguito en T de latón para cable de ø8 - 10 mm.

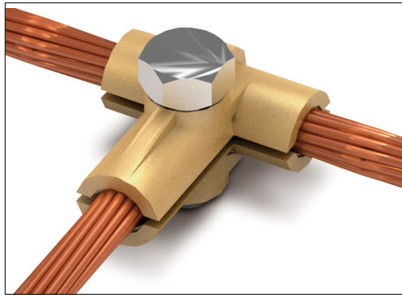

DATOS TÉCNICOS

Referencia	AT-012F
Dimensiones	50 x 40 x 20 mm
Cable (diámetro)	8 - 10 mm
Cable (sección)	50 - 70 mm ²
Peso	94 g
Material/es	Latón

> Tornillería

Tornillo hexagonal DIN931, M10x25, A2	1
Normativa	Cumple con UNE 21186, NF C 17-102, IEC 62305

> Esquema dimensional (mm)

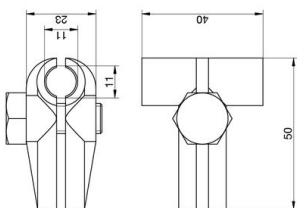

> Componentes

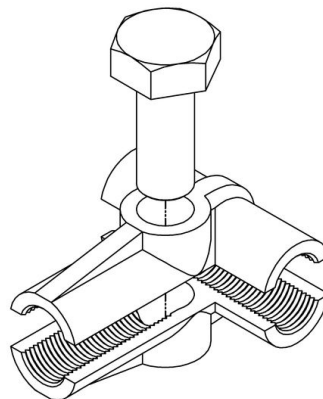

INFORMACIÓN COMPLEMENTARIA

> PRODUCTOS RELACIONADOS



AT-050D

Cable de cobre
electrolítico trenzado de
50mm²