

L4TNM-PSA



Tope™ positivo macho tipo N para cable AL4RPV-50, LDF4-50A, HL4RPV-50 de 1/2 pulgada

- Este producto es parte de la solución ANDREW Wired for Wireless®

Clasificación de productos

Tipo de producto	Conector inalámbrico y radiante
Marca del producto	HELIAX® Parada™ positiva
Serie de productos	LDF4-50A
Nota de pedido	Producto estándar ANDREW® (Global)

Especificaciones generales

Estilo de carrocería	Recto
Familia de cables	LDF4-50A
Código del Sistema Armonizado (SA)	85366910 (cable coaxial y otros conductores eléctricos coaxiales)
Método de fijación de contacto interno	Cautivado
Revestimiento de contacto interno	Plata
Interfaz	N Macho
Ángulo de montaje	Recto
Método de fijación de contacto externo	Anillo de ensanchamiento
Revestimiento de contacto exterior	Trimetal

Dimensiones

Largura	76,71 milímetros 3,02 pulgadas
Diámetro	22,35 milímetros 0,88 pulgadas
Tamaño nominal	1/2 pulgada

Dibujo de contorno

L4TNM-PSA

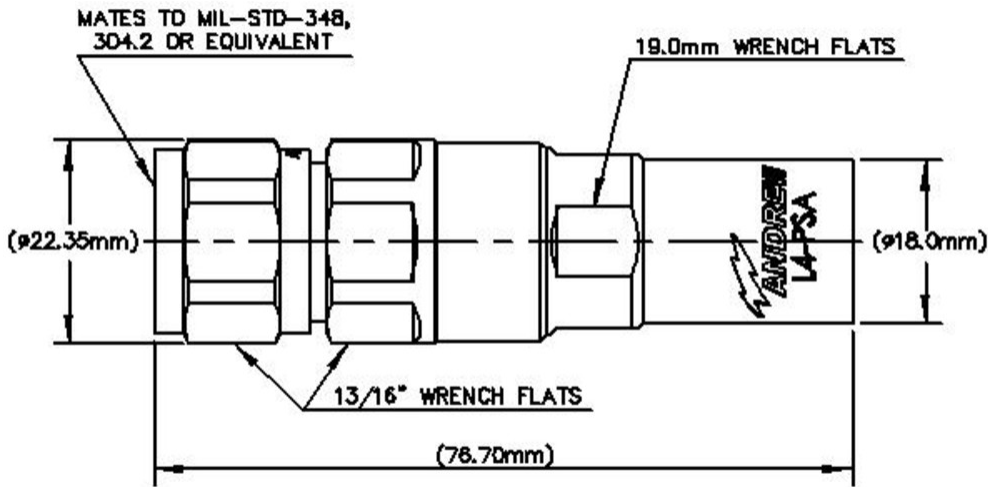

Especificaciones eléctricas

IMD de 3er orden con frecuencia	-116 dBm @ 910 MHz
Método de prueba IMD de 3er orden	Dos portadoras de +43 dBm
Coefficiente de pérdida de inserción, típico	0.05
Potencia media en frecuencia	0.6 kW @ 900 MHz
Impedancia del cable	50 ohmios
Impedancia del conector	50 ohmios
Voltaje de prueba de CC	2000 V
Resistencia de contacto interno, máxima	2 mOhm
Resistencia de aislamiento, mínima	5000 MOhm
Banda de frecuencia de funcionamiento	0 – 8800 MHz
Resistencia de contacto exterior, máxima	0,3 mOhm
Potencia máxima, máxima	10 kW
Voltaje de funcionamiento de RF, máximo (vrms)	707 V
Efectividad del blindaje	-130 dB

VSWR/Pérdida de retorno

Banda de frecuencia (dB) 45– 1000 MHz VSWR

1.023	38.89
1.036	35

L4TNM-PSA

1010– 2200 MHz	1.036	35
2210– 3000 MHz	1.046	32.96
3010– 4000 MHz	1.094	26.96
4010– 6000 MHz	1.26	19
6010– 8000 MHz	1.33	17

Especificaciones mecánicas

Durabilidad de los accesorios	25 ciclos
Fuerza de tracción de retención del conector	889,64 N 200 lbf
Par de retención del conector	5,42 N-m 47.998 en lb
Tuerca de acoplamiento a prueba de par	4,52 N-m 39.997 en lb
Fuerza de retención de la tuerca de acoplamiento	444,82 N 100 lbf
Método de fuerza de retención de tuercas de acoplamiento	MIL-C-39012C-3.25, 4.6.22
Fuerza de inserción	66,72 N 15 libras
Método de fuerza de inserción	MIL-C-39012C-3.12, 4.6.9
Durabilidad de la interfaz	500 ciclos
Método de durabilidad de la interfaz	IEC 61169-16:9.5
Método de prueba de choque mecánico	MIL-STD-202, Método 213, Condición de prueba I

Especificaciones ambientales

Temperatura de funcionamiento	De -55 °C a +85 °C (de -67 °F a +185 °F)
Temperatura de almacenamiento	De -55 °C a +85 °C (de -67 °F a +185 °F)
Método de prueba de corrosión	MIL-STD-1344A, Método 1001.1, Condición de prueba A
Profundidad de inmersión	1 m
Prueba de inmersión Apareamiento	Sin apareamiento
Método de prueba de inmersión	IEC 60529:2001, IP68
Método de prueba de resistencia a la humedad	MIL-STD-202F, Método 106F
Método de prueba de choque térmico	MIL-STD-202F, Método 107G, Condición de prueba A-1, Baja temperatura -55 °C
Método de prueba de vibración	IEC 60068-2-6
Acoplamiento de prueba de chorro de agua	Sin apareamiento
Método de prueba de chorro de agua	IEC 60529:2001, IP66

Embalaje y pesos

94,71 gramos | 0.209 libras

Página 3 de 4

L4TNM-PSA

Peso, neto

94,71 gramos | 0.209 libras

Cumplimiento normativo/certificaciones

Agencia	Clasificación
CHINA ROHS	Por encima del valor máximo de concentración
ISO 9001:2015	Diseñado, fabricado y/o distribuido bajo este sistema de gestión de calidad
ROHS	Cumple / Exento
Reino Unido-ROHS	Cumple / Exento



*Notas

Coefficiente de pérdida de inserción, típico $0,05\sqrt{\text{freq (GHz)}}$ (no aplicable a la guía de ondas elíptica)

Profundidad de inmersión Inmersión a la profundidad especificada durante 24 horas