

Guía de Instalación

LCW3x1U-T400

Soporta pantallas de 32" hasta 65"

Max. capacidad de carga: 110lbs (50 Kg) por pantalla

VESA 100x100mm ~ 600x400mm(55") compatible

100x100mm ~ 400x400mm(65") compatible

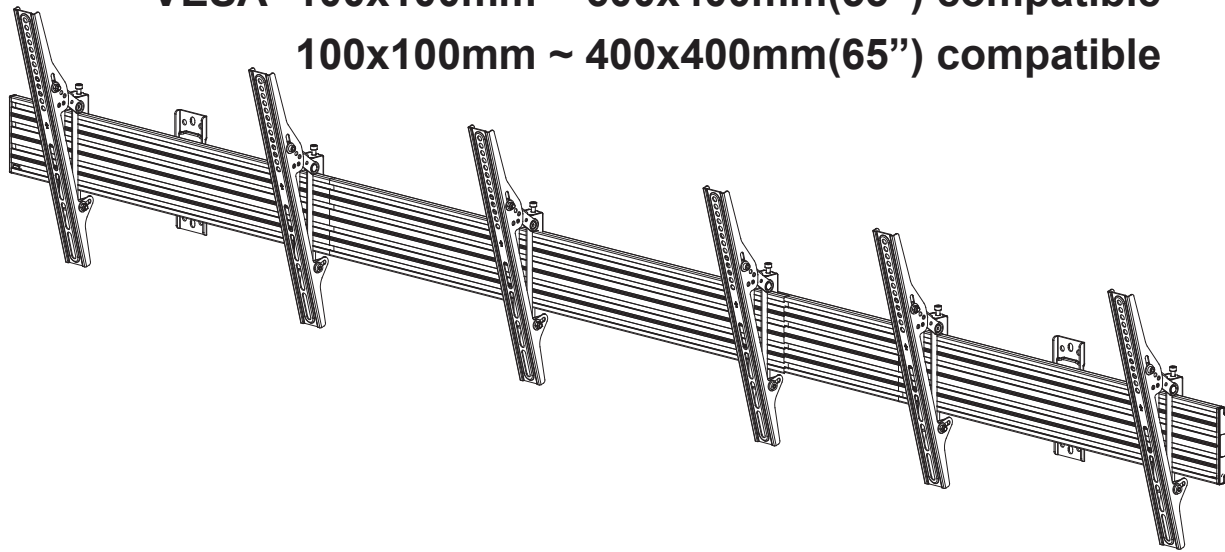

⚠ ADVERTENCIA

Lesiones personales graves y daños a la propiedad pueden resultar de una instalación o montaje incorrectos. Lea cuidadosamente la siguiente advertencia antes de comenzar.

- Los productos deben ser instalados por profesionales.
- Si no comprende las instrucciones o tiene alguna inquietud o pregunta, comuníquese con un instalador local calificado.
- No instale ni ensamble si el producto o el hardware están dañados o incompletos. Si necesita piezas de repuesto, comuníquese con su distribuidor local para obtener asistencia.
- Este producto es compatible con pantallas LCD / plasma de 32" a 65"; peso máximo de la pantalla: 50 kg / 110 lb por pantalla.
- Este producto ha sido diseñado para usarse en una pared vertical construida con montantes de madera (mínimo 2" x 4" / 51 x 102 mm) o mampostería (concreto sólido).
- Para una instalación segura, la pared donde se monte debe soportar al menos 3 veces el peso de la carga total (el soporte, el televisor y todos los accesorios).
- No utilice este producto para ninguna aplicación distinta a la de su diseño original.
- Este producto contiene partes móviles; úselo con precaución.
- Al instalar una pantalla plana, tenga cuidado de no dañar el cableado eléctrico ni la fuente de alimentación.
- La instalación y el tendido de los cables del monitor en el soporte deben cumplir con las regulaciones electrotécnicas.
- Es importante asegurar los cables de alimentación y de datos contra torsión, aplastamiento o cizallamiento.
- El fabricante no será responsable por el montaje en la pared vertical ni por daños incidentales o consecuentes que resulten de ello.
- El fabricante renuncia a toda responsabilidad por modificaciones, instalación incorrecta o instalación fuera del rango de peso especificado. El fabricante no será responsable por daños derivados del uso o de la imposibilidad de usar el producto.

Manual de Usuario

Dimensiones

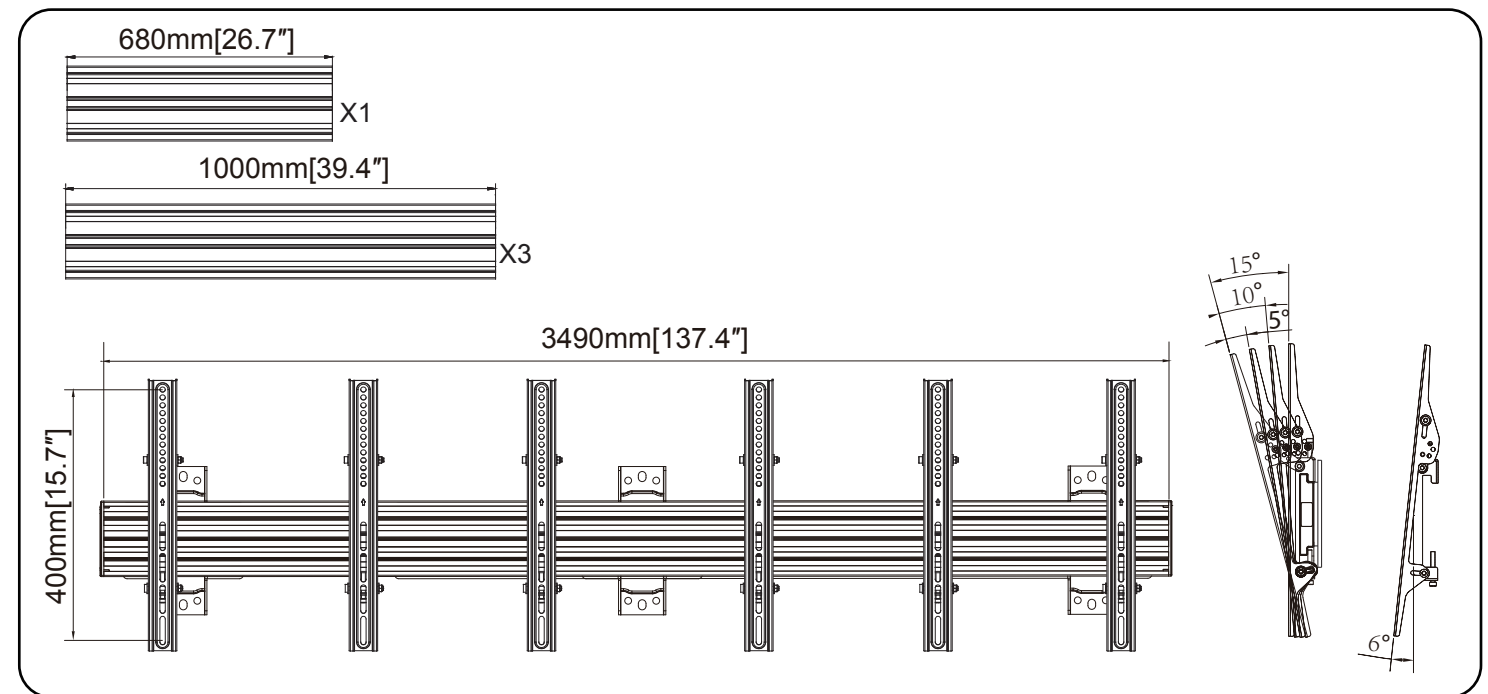

Lista de Partes

A1	A2	A3	A4	A5	A6	A7	X3
M5X15 	M6X15 	M8X25 	Ø16XØ6.2X1.5 	M8X45 	Ø16XØ8.2X1.5 	Ø13XØ8.2X13 	
X4	X4	X4	X4	X4	X4	X4	

M8 	M8x10 	Ø16XØ8.2X1.5 	Lag bolt 	Anchor 	3mm&5mm 	Llave de Boca 	X1
X12	X12	X6	X6	X6	X1(De cada uno)		
B1	B2	B3	B4	B5	B6		

D1 	D2 	D3 	D4 	D5
X3	X4 L=1000mm*3+680mm*1	X6 400T	X2 M5	X12

Herramientas Requeridas

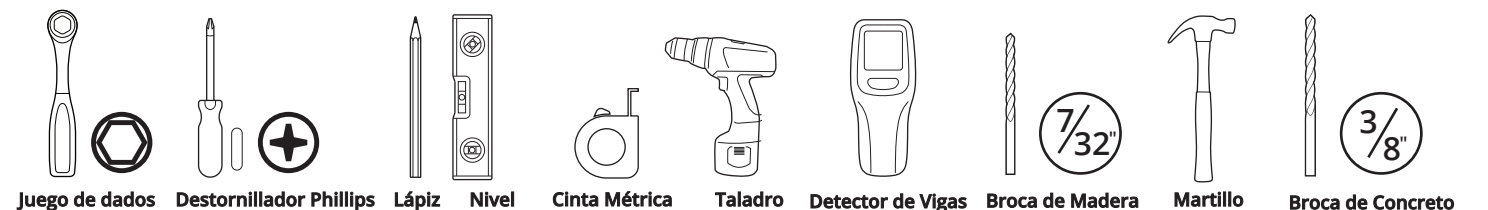

Instalación

