

# Gabinete rackeable 09 Unidades Ventilado/Pared/19 Pulgadas

## SR1909GN3G

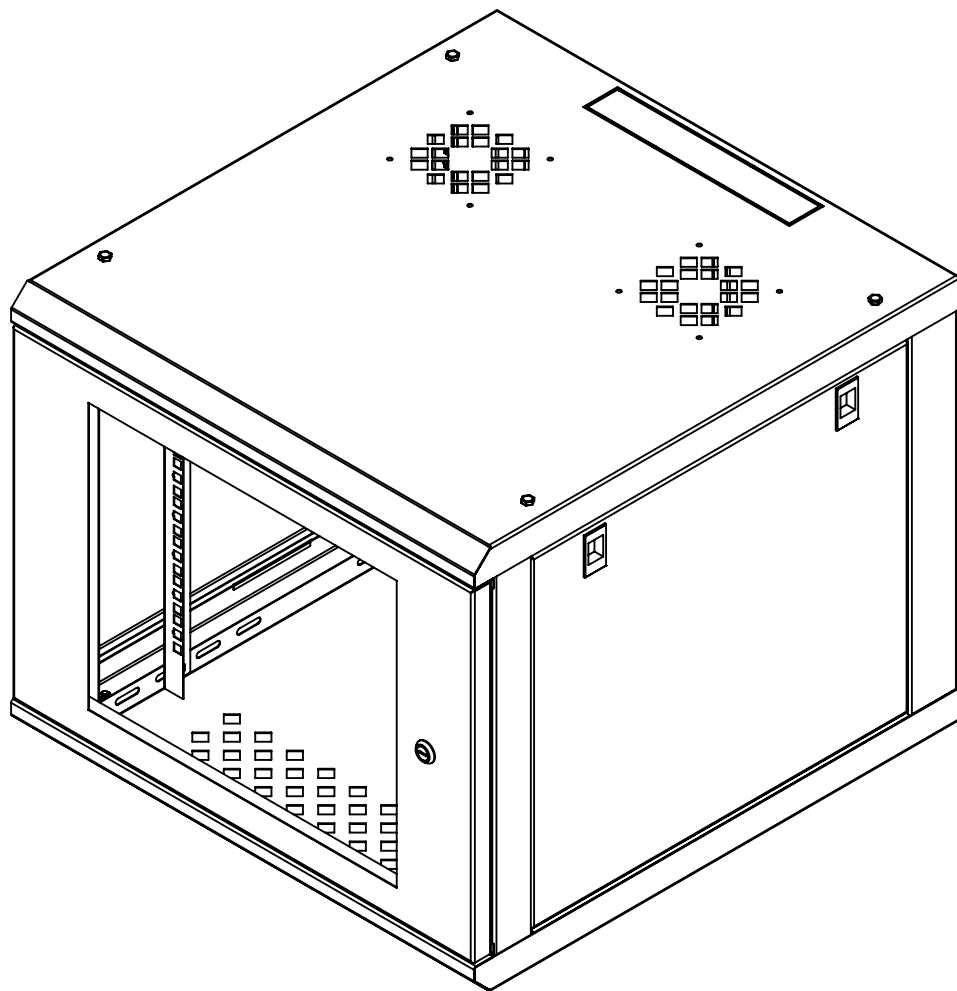

### Aplicaciones recomendadas

Gabinete para instalaciones de red/ Telecomunicaciones/ Servidores / Centros de datos pequeños / cableado estructurado /videovigilancia / switches /patch panel /Networking /Sites.

### Descripción de características principales

- Unidad Rack	09 unidades
- Peso	20.5 Kg
- Capacidad de carga	100 Kg
- Dimensiones	505mm/606mm/636 mm
- Profundidad de área de trabajo	585 mm

### Funciones especiales

Entrada de cables en tapas, compatible con ventiladores 120mm, laterales removibles, puerta removible de vidrio (G) y perforada (P) con cerradura y llave.

### Descripción de características principales

- Serie	GN3G/ GN3P
- Familia	04U/ 06U/ 09U/ 12U/ 16U/ 24U
- Pesos en Kilogramos	15/ 17.1/ 20.5/ 23.5/ 28.1/ 35.2
- Material	Acero Calibre 20
- Pintura Electroestática	Negro

# Gabinete rackeable 09 Unidades Ventilado/Pared/19 Pulgadas

## SR1909GN3G

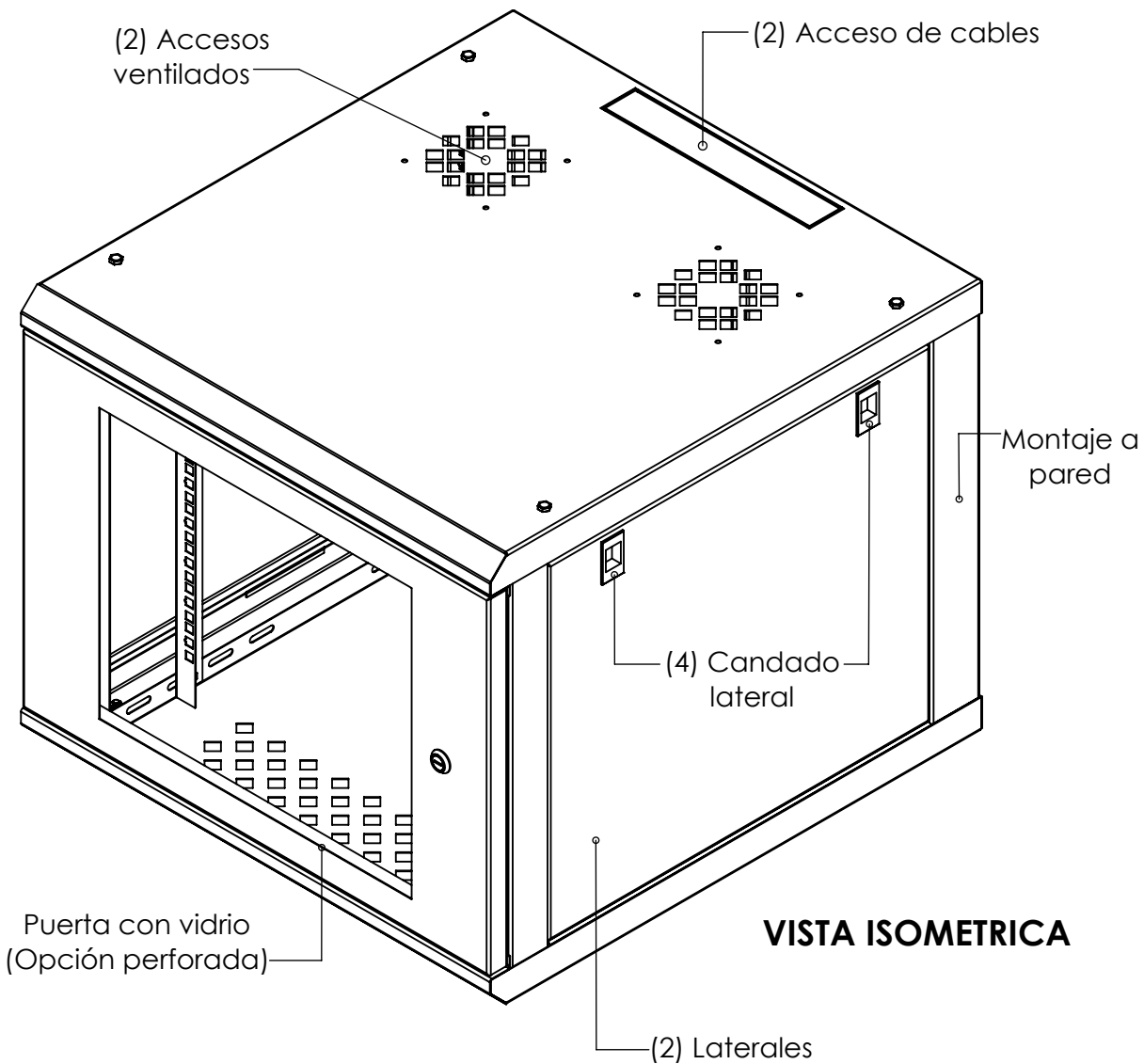

**VISTA SUPERIOR**

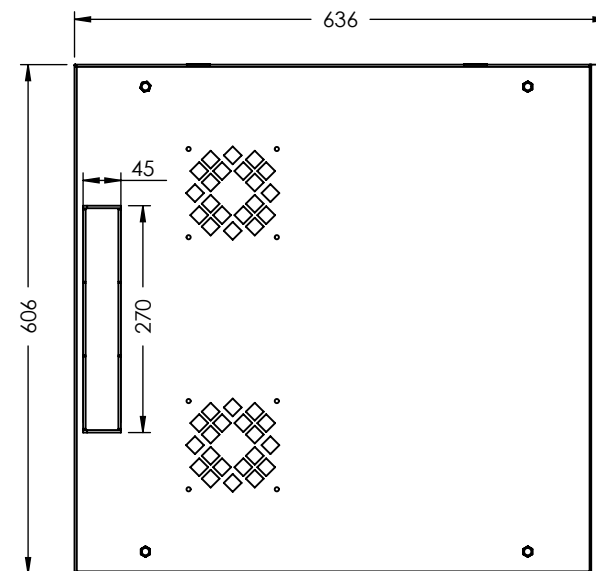

**VISTA POSTERIOR**

