

Gabinete rackeable 24 unidades de pared/19 pulgadas/Puerta de cristal. SR1924GAPV5



Aplicaciones recomendadas

Gabinete rackeable para instalaciones de equipo de redes/telecomunicaciones/videovigilancia/switches/networking.

Descripción de características principales

- | | |
|----------------------------------|------------------------|
| - Unidad Rack | 24 unidades. |
| - Peso | 38 Kg |
| - Capacidad de carga | 80 Kg |
| - Dimensiones | 634mm/632mm/1135mm |
| - Profundidad de área de trabajo | 570 mm |
| -Material | Acero Calibres 18 y 22 |

Aplicaciones especiales

Abatible hasta 120° con cerradura, entrada de cables en marco trasero, compatible con ventiladores 120mm, laterales removibles, puerta removible de vidrio con cerradura y llave.

Descripción de características adicionales

- Familia de gabinetes GAPV5 (06, 09, 12, 16 y 24 UR).
- Pintura electroestática color negro.

Gabinete rackeable 24 unidades de pared/19 pulgadas/Puerta de cristal. SR1924GAPV5

Sección superior con ventilación
y ranuras para cables

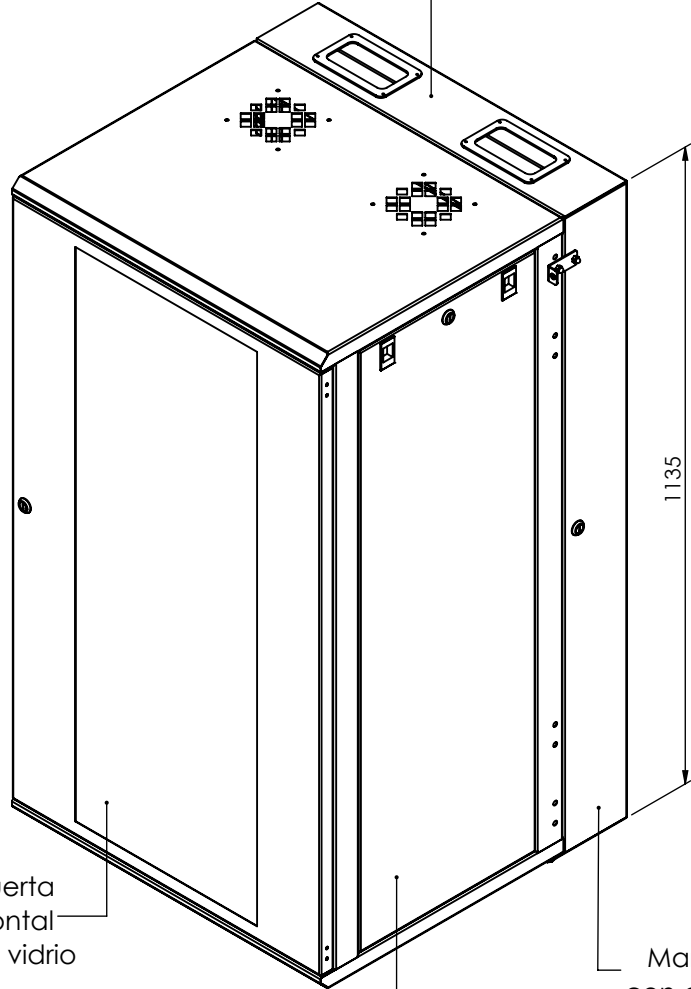

Puerta
frontal
con vidrio

Laterales con
broches y cierre

Marco posterior
con cierre y chapa

1135

VISTA SUPERIOR

Accesos de cables
con escobillas

Ranuras para
ventiladores

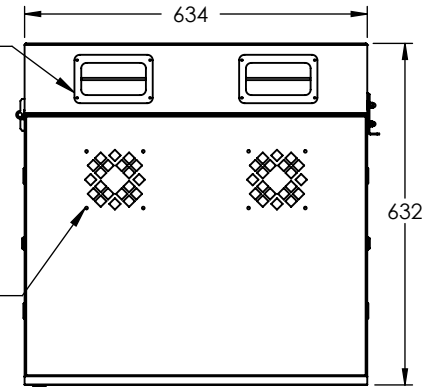

VISTA POSTERIOR

Montaje
a pared

Tapa
desprendible
pasacables

Bisagras
para
abatir

1043

Anclajes para
sujetadores
de cables

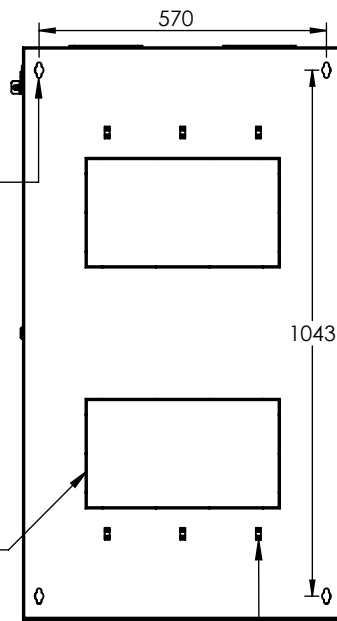

1

2

3

4

5

6

A

A

B

B

C

C

D

D