



### Introducción

Adoptando tecnología de medición de velocidad avanzada y precisa, el radar puede medir la velocidad de múltiples vehículos en tiempo real. Integrado con la tecnología de posicionamiento de alta precisión de microondas, las posiciones activadas por captura son precisas y consistentes. El radar puede medir distancias, rastrear las distancias de múltiples objetivos y proporcionar señales de activación para darse cuenta de que los vehículos de diferentes velocidades, tamaños, tipos y carriles se pueden activar para ser capturados en un punto fijo (ajustable). Es aplicable a múltiples entornos de tráfico, como pórtico, portal de túnel, fondo de paso elevado, etc., y puede proporcionar información de tráfico precisa, confiable y en tiempo real para garantizar el funcionamiento normal del sistema de gestión de tráfico.

### Modelo disponible

DS-TD10M-1

### Especificación

Rango de frecuencia de trabajo	De 24,05 a 24,25 GHz
Forma de onda de modulación	FMCW
Anchura del haz	35° × 16°
Rango de medición de velocidad	De 10 a 320 km/h
Error de medición de velocidad	De -2 a 2 km/h
Distancia de captura	De 18 a 28 m (ajustable)
Consistencia del disparador	≤ ±1 m
Modo de disparo	Acercándose, alejándose, bidireccional
Tasa de captura	≥ 95%
Número de carril admitido	De 1 a 3
Interfaz de comunicación	RS-485, Wi-Fi
Número admitido de destino	32
Voltaje de trabajo	De 9 a 12 V CC
Corriente de trabajo	<800 mA
Consumo	<10 W
Temperatura de trabajo	De -40 °C a +70 °C (de -40 °F a +158 °F)

**Aplicación típica**

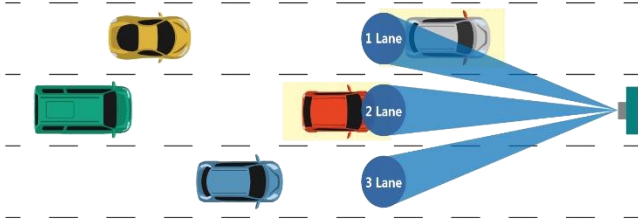

**Dimensión**

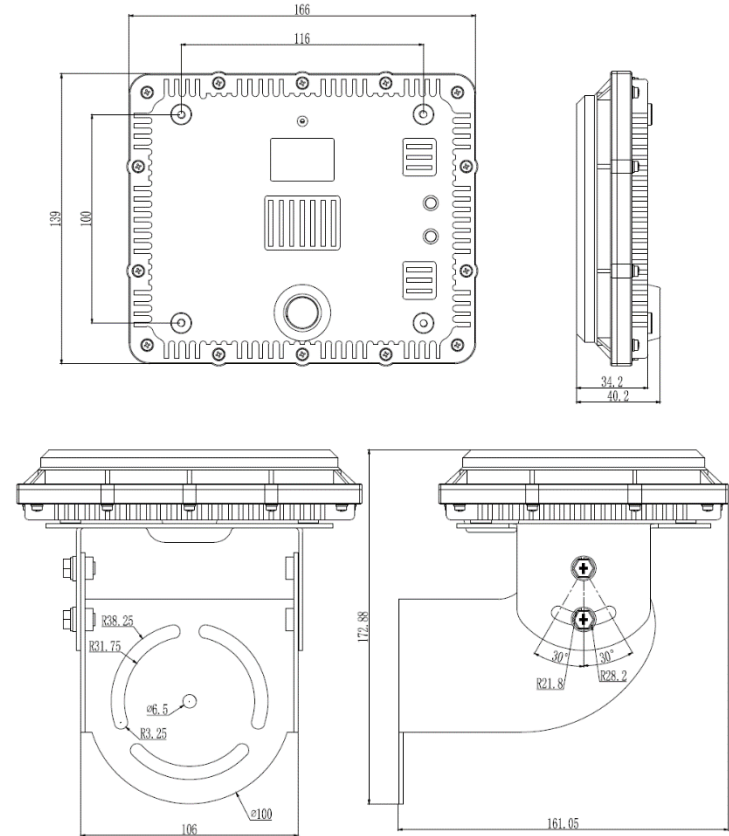

Distributed by



Unidad: mm

**Headquarters**

No.555 Qianmo Road, Binjiang District,  
Hangzhou 310051, China  
T +86-571-8807-5998  
overseasbusiness@hikvision.com

**Hikvision USA**  
T +1-909-895-0400  
sales.usa@hikvision.com

**Hikvision Australia**  
T +61-2-8599-4233  
salesau@hikvision.com

**Hikvision India**  
T +91-22-28469900  
sales@pramahikvision.com

**Hikvision Canada**  
T +1-866-200-6690  
sales.canada@hikvision.com

**Hikvision Thailand**  
T +662-275-9949  
sales.thailand@hikvision.com

**Hikvision Europe**  
T +31-23-5542770  
sales.eu@hikvision.com

**Hikvision Italy**  
T +39-0438-6902  
info.it@hikvision.com

**Hikvision Brazil**  
T +55 11 3318-0050  
Latam.support@hikvision.com

**Hikvision Turkey**  
T +90 [216]521 7070- 7074  
sales.tr@hikvision.com

**Hikvision Malaysia**  
T +601-7652-2413  
sales.my@hikvision.com

**Hikvision UK & Ireland**  
T +01628-902140  
sales.uk@hikvision.com

**Hikvision South Africa**  
Tel: +27 (10) 0351172  
sale.africa@hikvision.com

**Hikvision France**  
T +33(0)1-85-330-450  
info.fr@hikvision.com

**Hikvision Kazakhstan**  
T +7-727-9730667  
nikia.panfilov@hikvision.ru

**Hikvision Vietnam**  
T +84-974270888  
sales.vt@hikvision.com

**Hikvision UAE**  
T +971-4-4432090  
salesme@hikvision.com

**Hikvision Singapore**  
T +65-6684-4718  
sg@hikvision.com

**Hikvision Spain**  
T +34-91-737-16-55  
info.es@hikvision.com

**Hikvision Tashkent**  
T +99-87-1238-9438  
uzb@hikvision.ru

**Hikvision Hong Kong**  
T +852-2151-1761  
info.hk@hikvision.com

**Hikvision Russia**  
T +7-495-669-67-99  
saleru@hikvision.com

**Hikvision Korea**  
T +82-[0]31-731-8817  
sales.korea@hikvision.com

**Hikvision Poland**  
T +48-22-460-01-50  
info.pl@hikvision.com

**Hikvision Indonesia**  
T +62-21-2933759  
Sales.Indonesia@hikvision.com

**Hikvision Colombia**  
sales.colombia@hikvision.com