



► Modelo 371LED

Luz Giratoria LED Commander®



Las luces de advertencia modelo 371LED tienen una serie de 12 potentes LED dispuestos debajo de un reflector. El reflector enfoca la luz de los LED en un haz de alta intensidad y gira 360 grados. Los LED, el reflector y el módulo del motor están sellados bajo una cúpula de policarbonato que completa una carcasa hermética al agua y al polvo.

La base 371LED cuenta con pintura en polvo negra aplicada electrostáticamente para una mayor resistencia a la corrosión. El cableado se puede pasar a través de la abertura de montaje en tubo en la parte inferior de la luz o se pueden usar los dos orificios ciegos laterales para el cableado de entrada lateral. La instalación puede ser en superficie o en tubo NPT de 1 pulgada. Se encuentran disponibles soportes opcionales para montaje en pared y esquina.

FEATURES

- Disponible en 120 VCA
- Fuente de luz LED de 50.000 horas
- Montaje en superficie y montaje en tubo NPT de 1 pulgada integrado
- Gabinete IP66, Type 4X
- Cumple con IP69K
- Listado UL y cUL

| MODEL | VOLTAGE | OPERATING CURRENT | FLASH RATE/ MINUTE | LIGHT OUTPUT | MOUNT |
|-------------|----------------|-------------------|--------------------|--------------|---------------------|
| 371LED-120* | 120VAC 50/60Hz | 320 mA | 60 | 15,000 cd | 1" NPT Pipe/Surface |

*Indicates color: (A) Amber, (B) Blue, (C) Clear, (G) Green or (R) Red

Luz giratoria LED Commander® (371LED)

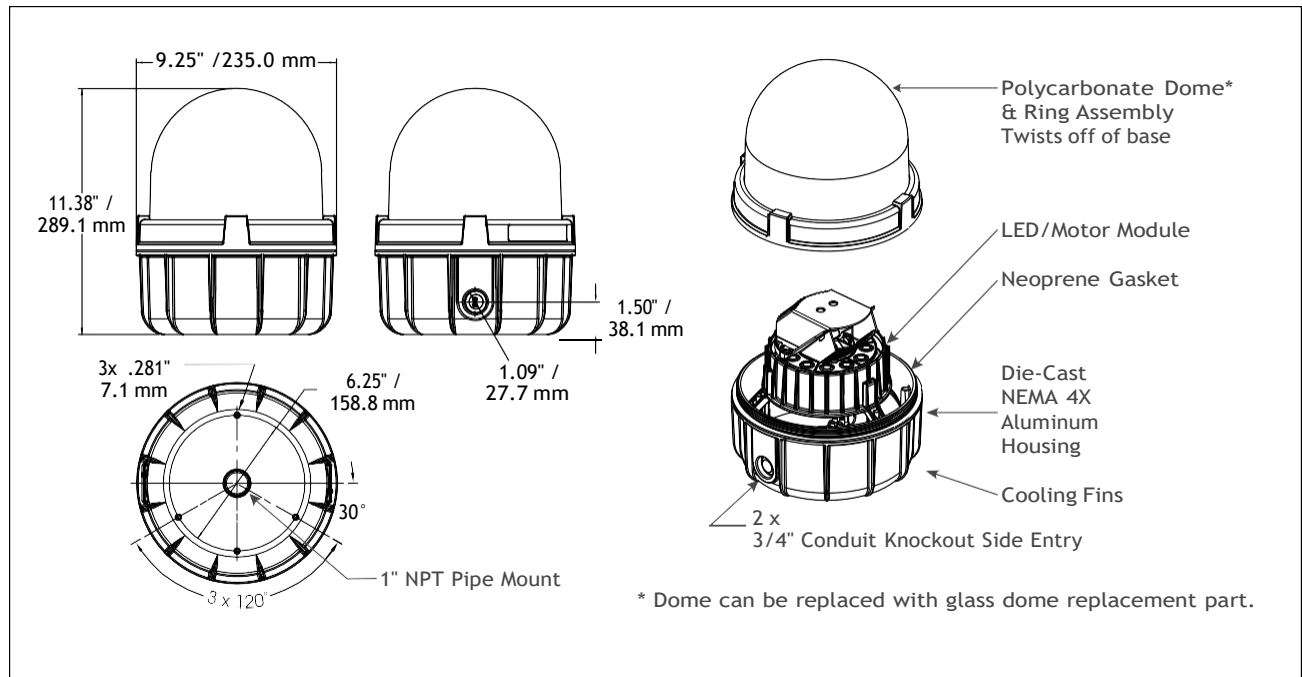

ESPECIFICACIONES

| | | |
|---------------------------|----------------|---------------|
| Vida Util: | 50,000 Horas | |
| Fuente de luz: | LED Array | |
| Temperatura de Operación: | -31°F to 150°F | -35°C to 66°C |
| Peso Neto: | 7.1 lbs | 3.2 kg |
| Peso de envío: | 8.1 lbs | 3.7 kg |
| Alto: | 11.38" | 289.1 mm |
| Diametro: | 9.25" | 235.0 mm |

COMO ORDENAR

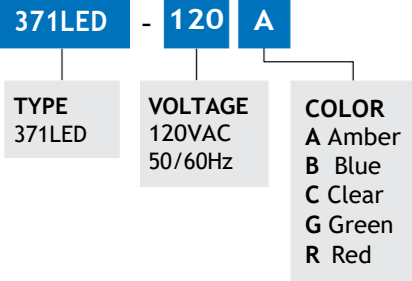

PARTES DE REEMPLAZO

| Descripción | Part Number |
|-----------------------------------|--------------|
| Conjunto de domo y anillo serie B | |
| Ambar Policarbonato ¹ | K8459125A |
| Azul Policarbonato ¹ | K8459125A-01 |
| Claro Policarbonato ¹ | K8459125A-02 |
| Verde Policarbonato ¹ | K8459125A-03 |
| Rojo Policarbonato ¹ | K8459125A-04 |
| Junta, montaje en superficie | K8459127A |
| Módulo LED/motor, Ambar | K8459159A-A |
| Módulo LED/motor, Azul | K8459159A-B |
| Módulo LED/motor, Blanco | K8459159A-W |
| Módulo LED/motor, Verde | K8459159A-G |
| Módulo LED/motor, Rojo | K8459159A-R |

¹ Incluye 1 junta de domo

ACCESORIOS OPCIONALES

| Descripción | Part Number |
|---|-------------|
| Soporte de esquina | LCMB2* |
| Soporte de pared | LWMB2* |
| Soporte de montaje de superficie sólida | 371BRCKT |
| Kit de montaje antichoque | K8459A076C |
| Juego de dados de 3/4" | K8459138A |
| Juego de dados de 1" | K8459130A |

* Type 3R rated

*Clasificado tipo 3R Soportes de esquina y de pared mostrados en las páginas 136-137