



► Modelo 225

# Luz giratoria Electraray®



Electraray® Modelo 225 es una luz de advertencia giratoria compacta diseñada para usos industriales. El modelo 225 tiene una junta de neopreno de celda cerrada que lo hace resistente al agua. El reflector moldeado por inyección gira alrededor de una lámpara incandescente y produce 90 destellos por minuto. Está disponible listo para montar en un tubo NPT de 1/2 pulgada. Hay disponibles soportes de montaje opcionales, lo que simplifica la instalación en paredes y esquinas. La luz giratoria Electraray de Federal Signal es ideal para llamar la atención sobre situaciones de emergencia o cambios de estado de procesos.

## CARACTERÍSTICAS

- Disponible en 120VAC
- Lámpara incandescente de 25 W
- Montaje de tubo NPT de 1/2 pulgada integrado
- Uso interior/exterior
- Tipo 4X grado de protección IP66
- Cumple con IP69K
- Listado UL y cUL

| MODELO           | VOLTAJE        | CORRIENTE DE OPERACIÓN | DESTELLO POR MINUTO | SALIDA DE LUZ | MONTAJE             |
|------------------|----------------|------------------------|---------------------|---------------|---------------------|
| <b>225-120 *</b> | 120VAC 50/60HZ | 0.22 amps              | 90                  | 1,000 cd      | Tubería NPT de 1/2" |

\* Indica color: (A) Ámbar, (B) Azul, (C) Transparente, (G) Verde o (R) Rojo

## Luz giratoria Electraray® (225)

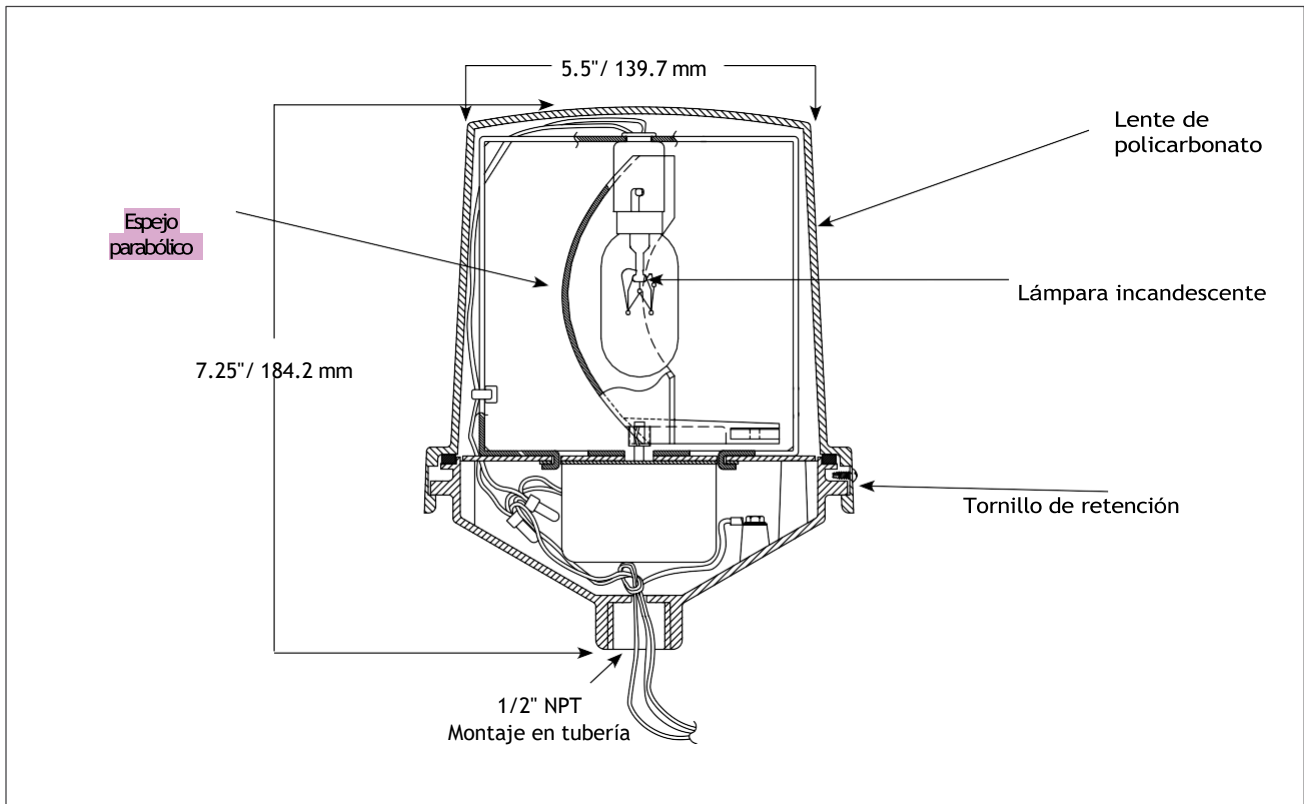

### ESPECIFICACIONES

|                     |               |               |
|---------------------|---------------|---------------|
| Vida de la lámpara: |               | 1,000 Horas   |
| Fuente de luz:      |               | Incandescente |
| Temp. de Operación: | -31°F a 150°F | -35°C a 66°C  |
| Peso Neto:          | 2.0 lbs       | 0.9 kg        |
| Peso de Envío:      | 2.7 lbs       | 1.2 kg        |
| Altura:             | 7.25"         | 184.2 mm      |
| Diametro:           | 5.5"          | 139.7 mm      |

### PARTES DE REEMPLAZO

| Descripción  | Número de Parte |
|--------------|-----------------|
| Lente, Amber | K8444D219C-03   |
| Lente, Blue  | K8444D219C-01   |
| Lente, Clear | K8444D219C-04   |
| Lente, Green | K8444D219C-02   |
| Lente, Red   | K8444D219C      |
| Lampara      | K149123A        |

### COMO ORDENAR

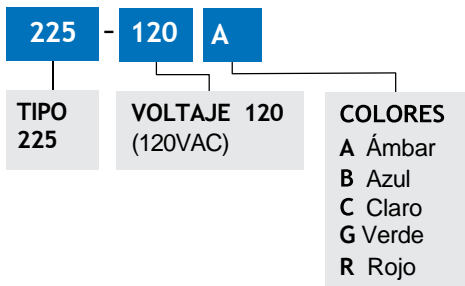

### ACCESORIOS OPCIONALES

| Descripción        | Número de Parte |
|--------------------|-----------------|
| Bracket de esquina | LCMB2*          |
| Braquet de pared   | LWMB2*          |

\* Clasificado tipo 3R  
Soportes de montaje mostrados en las páginas 136-139