

Luz de advertencia/luz de señal a prueba de explosiones

SNE/SNEL/SNELR/SNE-S

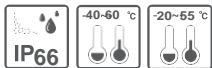

Gracias por comprar los productos de Qlight. Lea atentamente este manual del usuario antes de la instalación y operación para garantizar un uso seguro y correcto.

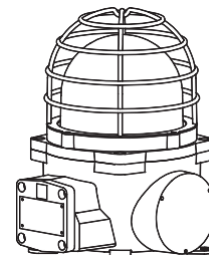

⚠ Precauciones de seguridad para productos a prueba de explosiones

Siga las instrucciones a continuación para garantizar el uso seguro y correcto de productos a prueba de explosiones.

1. Los productos a prueba de explosiones deben gestionarse de acuerdo con las normas a prueba de explosiones. No desmonte, monte, altere ni repare el producto arbitrariamente.
2. La clasificación de temperatura del producto es la temperatura que experimentará el producto con el voltaje nominal aplicado y la temperatura ambiente indicada.
3. Utilice prensaestopas que satisfagan el grado a prueba de explosiones y el grado de temperatura del producto.
4. Las entradas de cables no utilizadas deben rellenarse con material que cumpla con el grado a prueba de explosiones y la clasificación de temperatura.
5. Antes de instalar el producto, asegúrese de comprender completamente todas las precauciones indicadas en las etiquetas, el embalaje y el manual de funcionamiento del producto.
6. La instalación, el mantenimiento y la reparación del producto deben ser realizados por expertos en el campo a prueba de explosiones o personas que hayan recibido la formación pertinente.
7. Por seguridad, el producto debe instalarse y operarse en entornos que eviten altas temperaturas y altas presiones.
8. Siga las precauciones generales de seguridad y evite instalar el producto en lugares que puedan generar calor excesivo.
9. Al instalar el producto en lugares donde se encuentran productos químicos, asegúrese de que el ambiente no tenga dos o más productos químicos incompatibles mezclados. Por seguridad, lea atentamente el manual de instrucciones y tenga en cuenta las composiciones químicas donde se utiliza el producto.
10. Este producto requiere conexión a tierra.
11. Tenga en cuenta que se aplicarán condiciones especiales si se coloca el signo "X" después del número de certificado.
 - 1) Para un uso seguro, se deben realizar pruebas periódicas de sobrepresión de acuerdo con EN 60079-1, cláusula 15.2.3.
 - 2) Para un uso seguro, el vidrio templado debe protegerse de impactos fuertes.
12. Cuando se utilizan prensaestopas (tapones) para cables NPT, se recomienda usarlos después de aplicar grasa que no endurezca para mantener el rendimiento protector.

Precaución de seguridad

No seguir las instrucciones siguientes puede provocar la muerte o lesiones físicas graves.

1. Durante el cableado o el mantenimiento, apague completamente la alimentación del producto. (No seguir esto puede provocar una descarga eléctrica).
2. No instale el producto en lugares que lo expongan a polvo o agua excesivos que no sean las condiciones designadas por los grados de protección IP indicados para cada producto. (El incumplimiento de estas instrucciones puede provocar un incendio en el producto, una descarga eléctrica, lesiones físicas, un mal funcionamiento o daños al producto).
3. No altere ni repare este producto. Si se requiere servicio de mantenimiento o reparación, comuníquese con su punto de contacto local de Qlight. (El incumplimiento de estas instrucciones puede provocar incendios, descargas eléctricas o daños al producto).
4. Aplique el voltaje correcto al producto. (El incumplimiento de estas instrucciones puede provocar incendios, descargas eléctricas o daños al producto).
5. Cuando el producto se aplique a una condición que pueda afectar vidas o propiedades, asegúrese de tener un doble dispositivo de seguridad. (El incumplimiento de esto puede provocar daños a la propiedad, incendios, descargas eléctricas y la muerte).

Precauciones para un uso correcto

No seguir las instrucciones adecuadas puede causar daños a la propiedad, al producto o un mal funcionamiento del producto eso anularía la garantía.

1. Retire cualquier objeto que pueda interrumpir la ventilación alrededor del producto.
2. Apague el producto inmediatamente si no funciona correctamente.
3. Cablee con cuidado el producto según las especificaciones de cada producto.
4. Tenga cuidado al evitar que productos químicos como diluyentes, benceno, etc. entren en contacto con la superficie del producto.
5. No aplique fuerza/impacto excesivo al producto.
6. El incumplimiento de cualquiera de las instrucciones anteriores puede provocar un mal funcionamiento o daños al producto, incendio y descarga eléctrica..



Escanee el código QR para obtener información más detallada del producto.

www.qlight.com

Especificaciones de pedido

SNE	-	230	-	R
[Número de Parte]		[Voltaje]		[Color]
<ul style="list-style-type: none"> • SNELR • SNEL • SNE-S • SNE 		<ul style="list-style-type: none"> • 12- 12 VCD • 24- 24 VCD • 12/24-12V-24V(SNEL, SNE-S unicamente) • 120- 120 VCA • 230- 230 VCA 		<ul style="list-style-type: none"> R-Rojo A-Ámbar G-Verde B-Azul

Especificaciones del producto

■ Especificaciones a prueba de explosiones

Número de Parte	SNE	Definiciones de zona (Gas)	Zona 1	Gas/vapor de alto riesgo(Gas)	
	SNEL		Zona 2	Gas/vapor de riesgo medio(Gas)	
	SNELR		GRUPO II A	Acetona, gasolina, metanol, propano, tolueno	
	SNE-S		GRUPO II B	Etileno, gas ciudad	
Rango de voltaje	DC 12V or 24V AC 120V or 230V	Definiciones de grupo (Gas)	GRUPO II C	Hidrógeno, Acetileno, Sulfuro de carbono	
			Temperatura máxima de la superficie de los equipos eléctricos.	T1	450°C
				T2	300°C
T3	200°C				
Marca Ex	IECEX, TIIS - Ex d IIC T6 Gb, IP66 ATEX - IIC T6 Gb IIC T6 Gb (with LED) NEPSI, CCC - Ex db IIC T6 Gb, IP66 KCs - Ex d IIC T6 IP66	Definiciones de zona (Polvo)	T4	135°C	
			T5	100°C	
			T6	85°C	
			Definiciones de grupo (Polvo)	Zona 21	Polvo/polvo de alto riesgo (Polvo)
Zona 22	Polvo/polvo de riesgo medio (Polvo)				
Operación en temperatura ambiente	-40°C ≤ Tamb ≤ 55°C(KCs) -40°C ≤ Tamb ≤ 60°C -20°C ≤ Tamb ≤ 55°C(TIIS)	Definiciones de grupo (Polvo)	GRUPO II A	Fibras/vuelos inflamables (más de 0,5 mm)	
			GRUPO II B	Polvos no conductores	
			GRUPO II C	Polvos conductores	
Zona a prueba de explosiones	Zone1, Zone2				
Protección IP	IP66				

■ Especificaciones generales del producto

Número de Parte	Voltaje	Corriente	Especificaciones de Bulbo			Certificados	Peso	Color
			Volts/Watts	Configuración	Part#			
SNE	12 VCD	1.390A	12V15W	G23 15S	17		3.25kg	R-Rojo A-Ámbar G-Verde B-Azul
	24 VCD	0.800A	24V15W	G23 15S	18		3.95kg	
	120 VCA	0.180A	12V15W	G23 15S	17			
	230 VCA	0.095A	12V15W	G23 15S	17			
SNE-S	12-24 VCD	Max. 0.480A	220V -350V	BGA2120 -BBC I type	47		3.60kg	
	120 VCA	0.100A					4.25kg	
	230 VCA	0.080A						

Número de Parte	Voltaje	Corriente	Certificates	Weight	Color
SNEL	12VCD-24VCD	Max.0.090A		3.65kg	R-Rojo A-Ámbar G-Verde B-Azul
	120 VCA	0.065A		4.30kg	
	230 VCA	0.025A			
SNELR	12 VCD	0.170A		3.15kg	
	24 VCD	0.120A		3.85kg	
	120 VCA	0.045A			
	230 VCA	0.025A			

SNE/ SNEL/ SNELR/ SNE-S

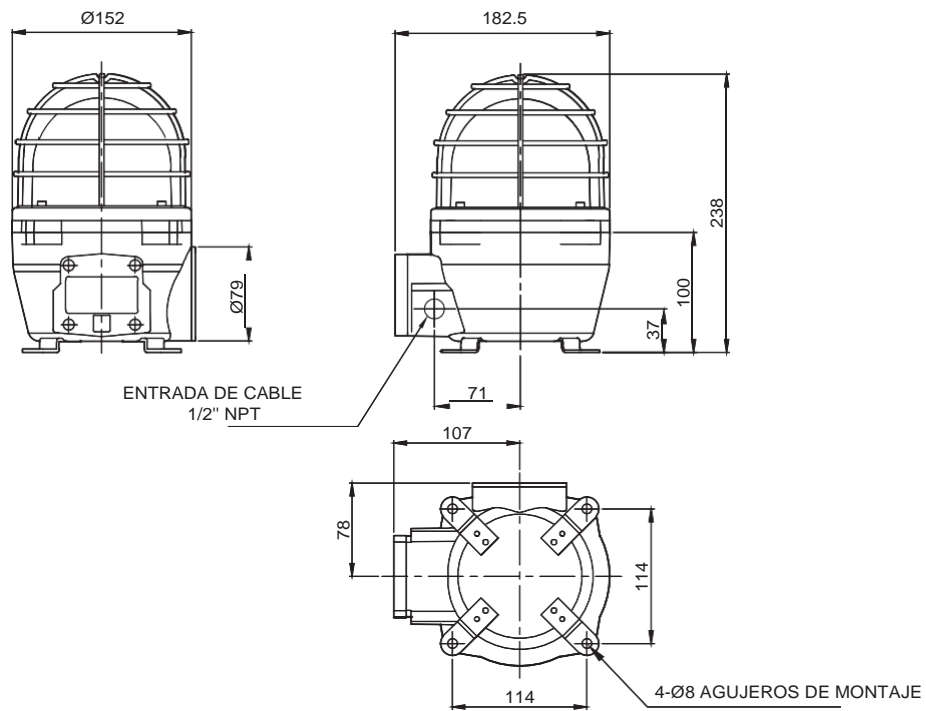

Definición de piezas/instalación/selección de función de luz

Definición de piezas

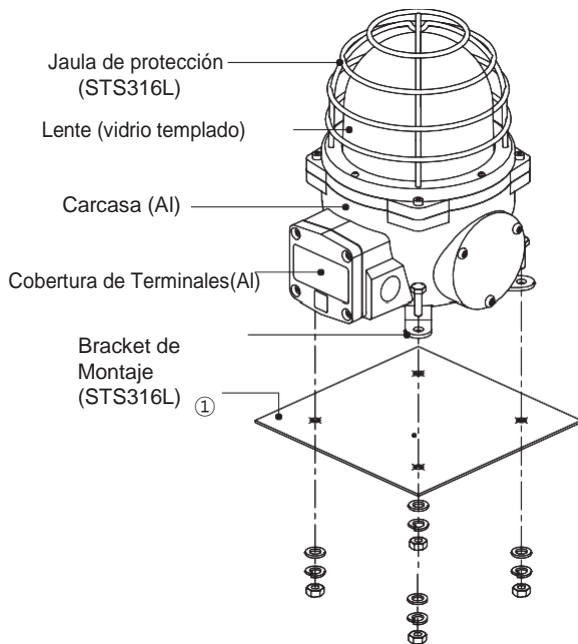

Selección de función de luz (sólo SNEL)

- Consulte la tabla a continuación para utilizar el interruptor de selección de función de luz ubicado dentro del producto.

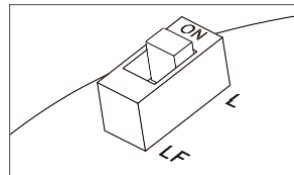

► L: Fijo

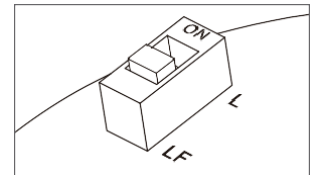

► LF: Flasheando

- La función predeterminada está configurada en LED fijo. Seleccione la función deseada para su aplicación durante la instalación.

Instalación

- Primero, realice orifos u orificios en la superficie de montaje.
- El orificio de montaje de este producto tiene 8 mm de diámetro.
- Al mecanizar machos de roscar, fije el perno a través del orificio de montaje del producto.
- Al mecanizar orificios, inserte el perno a través del orificio del producto y apriete la tuerca desde el lado opuesto de la superficie de montaje.

Instrucciones de cableado de la caja de terminales

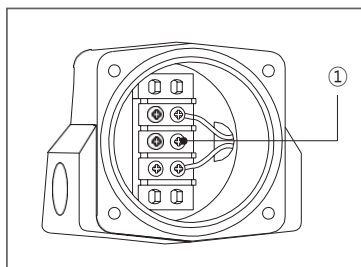

- El bloque de terminales está ubicado dentro del producto. Desatornille los 4 tornillos ubicados en la parte superior del cuerpo para deshacerse del elemento de iluminación superior de la unidad.
- Aplique el terminal de horquilla de bloqueo (tipo U) o de anillo (tipo O) en la punta desnuda del cable para una conexión segura.
- Conecte la línea de alimentación al terminal ①
- Para productos de tipo CA, cablee independientemente de la polaridad.
- Para productos de tipo CC, conecte el terminal de la línea negra a la polaridad (-).
- Línea de alimentación externa: UL1015 AWG18 (0,75 pies cuadrados) x 2C 400 mm

※ Rango de cable aplicable: AWG16-AWG22

Especificaciones del orificio de montaje

- Realice orificios en la superficie de montaje consultando el diagrama siguiente.

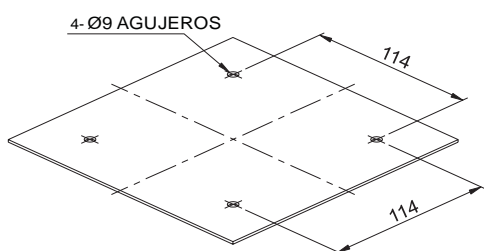

Instrucciones de conexión a tierra

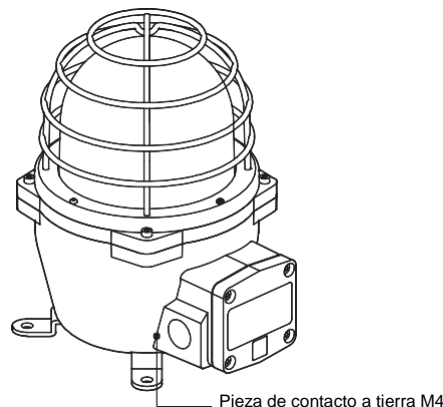

- Utilice un perno M4 en la ubicación marcada en el diagrama arriba para conectar a tierra el producto.
- Al conectar el cable de tierra, utilice un terminal de anillo.
- Utilice un cable de conexión a tierra con un diámetro superior a 4 mm.

Instrucciones de reemplazo de bombillas/Instrucciones de reemplazo de bombillas de xenón

▪ Instrucciones de reemplazo de bombillas (sólo SNE)

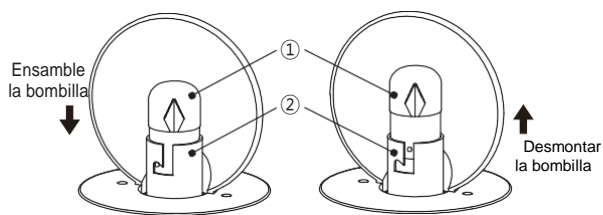

- Espere al menos 1 minuto después de apagar la alimentación antes de reemplazar la bombilla.
- Para desmontar la bombilla, empujela ligeramente hacia abajo ① y atorníllela en sentido anti horario.
- Para colocar la bombilla en la unidad, coloque la bombilla ① en el casquillo ② y atorníllela en el sentido de las agujas del reloj mientras empuja ligeramente la bombilla hacia abajo.

▪ Instrucciones de reemplazo de bombillas de xenón (sólo SNE-S)

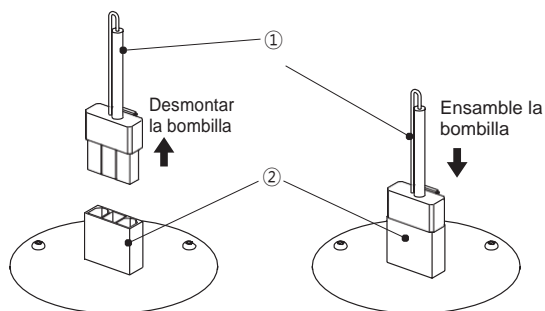

- Espere al menos 30 minutos después de apagar la alimentación antes de reemplazar la bombilla de xenón.
- Saque toda la estructura de la bombilla de xenón ① para desmontarla.
- Para el montaje de bombillas de xenón, asegúrese de que la parte del conector de la estructura de la bombilla de xenón coincida con la ubicación de las clavijas ②

Entorno de instalación y clasificación de protección

- Este producto está diseñado para ser a prueba de explosiones.
- Asegúrese de utilizar el producto en un entorno que cumpla con las normas y clasificaciones a prueba de explosiones especificadas.
- Para obtener más información, visite nuestro sitio web (www.qlight.com).

Dirección de instalación del producto

- Instale el producto de acuerdo con el manual. De lo contrario, el agua de lluvia o la humedad podrían penetrar en el producto.

- BALIZA/LUZ DE SEÑALIZACIÓN

※ Para productos con un grado de protección inferior a IPX4, instálelo verticalmente.

La parte de entrada del cable de alimentación no debe mirar hacia el cielo.

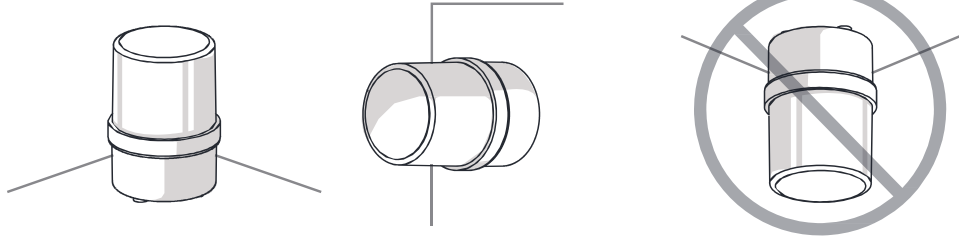

- SONORA ELECTRÓNICA/BOCINA DE SEÑAL

La parte más sonora no estará mirando al cielo.

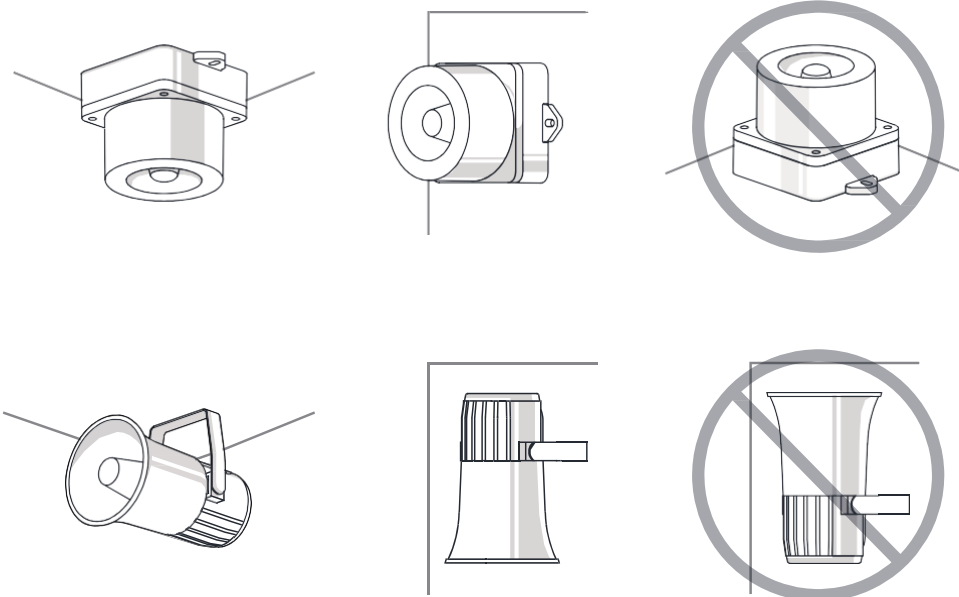

- SEÑALIZACIONES DE TRABAJO PESADO Y A PRUEBA DE EXPLOSIONES

La parte más sonora no estará mirando al cielo.

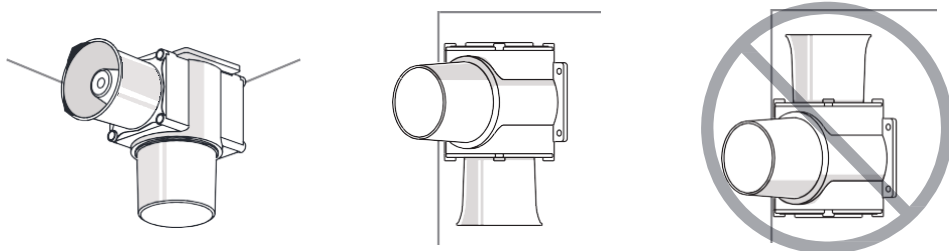

- LUCES DE TORRE DE SEÑALIZACIÓN

※ Para productos con un grado de protección inferior a IPX4, instálelo verticalmente.

La parte de entrada del cable de alimentación no debe mirar hacia el cielo.

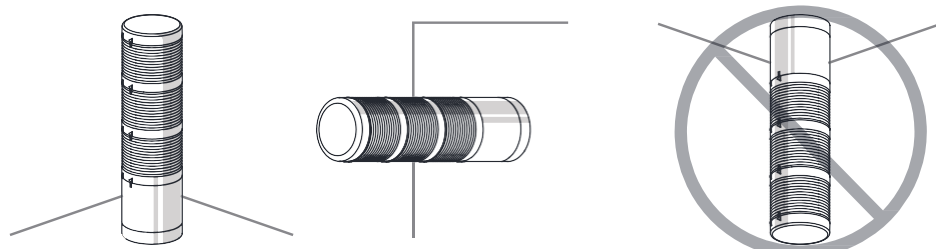

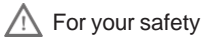

For your safety

Specification and dimensions listed in this catalogue subject to change without notice for product quality improvement.
The newest product information is available on our website.(www.qlight.com)
Please read the instruction manual attached to the product carefully before installation and use.

Qlight Co., Ltd. www.qlight.com | trade@qlight.com

Head Office | Suite #1510, STX-V Tower, 128 Gasan digital 1-ro, Geumcheon-gu, Seoul, Korea

Tel. +82-2-2679-6152(Toll free. +82-80-328-2222) Fax. +82-2-2679-6154

Factory | 185-25, Mukbang-ro, Sangdong-myeon, Gimhae-si, Gyeongsangnamdo, Korea Tel. +82-55-328-1111(Toll free. +82-80-328-1111)

Qlight Overseas Sales Dept | 704 Nakdong-daero, Sasang-gu, Busan, Korea(Eomgung-Dong) Tel : +82-51-620-4100

Qlight Public Relations & Marketing Team Office | 704 Nakdong-daero, Sasang-gu, Busan, Korea(Eomgung-Dong) Tel. +82-51-245-0017

SHANGHAI Qlight Electronic Co., Ltd. www.qlight.com www.qlightcn.com | qlightcn@qlight.com

China Factory/ Shanghai Sales Office | #Room 333 Building B, #11, Lane 450, Zhenda Road, Baoshan District, Shanghai, China

Tel. +86-21-6651-7100 Fax. +86-21-6315-3929

China Factory Site 2 (Qidong) | #33, Haiyan Road, Qidong High-tech Industrial Development Zone, Qidong, Jiangsu Province, China

Tel +86-513-8384-9999 Fax +86-513-8384-9910

Qlightec
Innovation in Alarm & Signal

Product Operation Inquiry / Customer Support +82-51-620-4100

You can expect prompt service if you have exact information such as model name, symptom, telephone number and address.

※ALL PRODUCT, PRODUCT SPECIFICATIONS AND DATA ARE SUBJECT TO CHANGE WITHOUT NOTICE TO IMPROVE RELIABILITY, FUNCTION OR DESIGN OR OTHERWISE.

Head office : Suite #1510, STX-V Tower, 128 Gasan digital 1-ro, Geumcheon-gu, Seoul, Korea (Postal Code : 08507)

Factory : 185-25, Mukbang-Ro, Sangdong-Myeon, Gimhae-Si, Gyeongsangnam-Do, Korea (Postal Code : 50805)

www.qlight.com

EN - SNE - 2404A